

МІНІСТЕРСТВО ОБОРОНИ УКРАЇНИ

ПОГОДЖЕНО

ЗАТВЕРДЖУЮ

Начальник Тилу Командування Сил логістики Збройних Сил України  
полковник

Тимчасово виконуючий обов'язки начальника Центрального управління розвитку та супроводження матеріального забезпечення Збройних Сил України  
полковник



Сергій БУЛАВКО

Володимир ВАЛЕРКО

“ 03 ” 08 2023 р.

“ 03 ” 08 2023 р.

КОСТЮМ ЛІТНІЙ ПОЛЬОВИЙ (ТИП 2)

ТЕХНІЧНА СПЕЦИФІКАЦІЯ МІНІСТЕРСТВА ОБОРОНИ УКРАЇНИ НА ПРЕДМЕТ ДЛЯ РЕЧОВОГО ЗАБЕЗПЕЧЕННЯ

ТС А01ХJ.03925-443:2023 (01)

Введено вперше

Дата надання чинності 03.08.2023

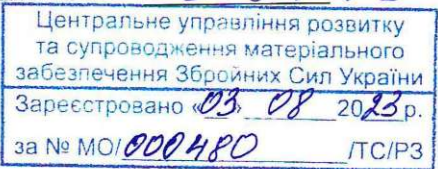

ПОГОДЖЕНО

РОЗРОБЛЕНО

в частині правил приймання

Начальник Центрального управління контролю якості  
полковник

Тимчасово виконуючий обов'язки начальника управління розвитку речового забезпечення Центрального управління розвитку та супроводження матеріального забезпечення Збройних Сил України  
полковник



Олександр ФІДИНА

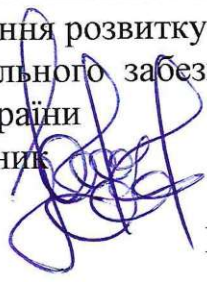

Юліан ЖИГАДЛЮ

“ 03 ” 08 2023 р.

“ 02 ” 08 2023 р.

Згідно з оригіналом

Згідно з оригіналом

ПОГОДЖЕНО

“в частині, що стосується назви предмета речового майна та його зовнішнього вигляду”

Начальник Центрального управління речового забезпечення Тилу  
Командування Сил логістики Збройних Сил України  
полковник

Дмитро КУЗНЕЦОВ

ТВО начальника управління забезпечення речовим майном Центрального  
управління речового забезпечення Тилу Командування Сил логістики Збройних  
Сил України  
полковник

Олексій ЧЕХОВСЬКИЙ

Начальник відділу організації постачання речового майна управління  
забезпечення речовим майном Центрального управління речового забезпечення  
Тилу Командування Сил логістики Збройних Сил України  
полковник

Віталій РЯБОВ

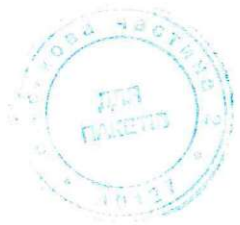

**ОБЛІК ЗМІН**

Порядковий номер зміни	Дата зміни	В якому місці документа розміщено зміну

**ПЕРЕДМОВА**

**I.** Розроблено: Центральним управлінням розвитку та супроводження матеріального забезпечення Збройних Сил України на виконання доручення заступника Міністра оборони України від 12.08.2022 № 20907/з.

Розробники: **В. Дричик** (керівник розробки), **І. Покинтелиця**, **К. Тарасова** (розробники), **А. Ярошно** (перевірив в частині правильності застосування стандартів).

**II.** Назва та позначення технічної специфікації Міністерства оборони України:

“Технічна специфікація Міністерства оборони України “Костюм літній польовий (тип 2)” ТС А01ХJ.03925-443:2023 (01)”.

**III.** Приклад запису назви предмета при закупівлі:

“Костюм літній польовий (тип 2) жіночий з тканини тип Х, клас Y ТС А01ХJ.03925-443:2023 (01)” або “Штани костюму літнього польового (тип 2) жіночі з тканини тип Х, клас Y ТС А01ХJ.03925-443:2023 (01)”, де:

тип Х – умовне позначення типу тканини відповідно до п.1.4 ТУ У 13.2-00034022-024:2015 з повідомленням про зміни № 3;

клас Y – умовне позначення класу тканини відповідно до п.1.4 ТУ У 13.2-00034022-024:2015 з повідомленням про зміни № 3;

Додатково може бути зазначена інша інформація про предмет.

**IV.** Затверджено “03” 08 2023 року.

Введено в дію “03” 08 2023 року.

Термін дії – постійно.

**V.** Код предмета закупівлі за:

ВІР 01.002.003-2014 (01): 03925 “Форма військова жіноча (UNIFORM WOMAN’S)”.

**VI.** Ця технічна специфікація Міністерства оборони України використовується у Міністерстві оборони України, Збройних Силах України та іншими суб’єктами господарювання, які здійснюють на договірних засадах виготовлення та постачання Міністерству оборони України та Збройним Силам України предметів для речового забезпечення.

**VII.** Ця технічна специфікація Міністерства оборони України не може бути повністю або частково відтворена, тиражована і поширена організаціями або приватними особами без дозволу Міністерства оборони України.

## ЗМІСТ

ВСТУП.....	5
1. НОРМАТИВНІ ПОСИЛАННЯ.....	5
2. УМОВНІ ПОЗНАЧЕННЯ ТА СКОРОЧЕННЯ.....	6
3. ВИМОГИ ДО КОМПЛЕКТУ.....	7
3.1. Технічні та якісні характеристики.....	7
3.2. Вимоги безпеки.....	21
3.3. Правила приймання.....	22
3.4. Методи контролю за якістю.....	22
3.5. Умови транспортування та зберігання.....	22
3.6. Гарантії постачальника (виробника).....	22
Додаток 1 Зовнішній вигляд комплекту.....	23
Додаток 2 Специфікація деталей комплекту.....	26
Додаток 3 Лінійні виміри комплекту в готовому вигляді.....	29
Додаток 4 Місця розташування закріпок.....	34
Додаток 5 Орієнтовний зовнішній вигляд етикетки тип 1.....	37
Додаток 6 Позначення розмірів НАТО.....	38
Додаток 7 Бібліографія.....	40

## ВСТУП

Ця технічна специфікація Міністерства оборони України (далі – ТС Міноборони) поширюється на костюм літній польовий (тип 2) (далі – комплект), а також на його складові частини та матеріали.

Комплект входить до складу бойового єдиного комплекту військовослужбовців Збройних Сил України та призначений для експлуатації військовослужбовцями – жінками у якості основного польового однострою.

## 1. НОРМАТИВНІ ПОСИЛАННЯ

Позначка документа	Назва
Наказ Міністерства оборони України від 19.07.2017 № 375, зареєстрований в Міністерстві юстиції України 01.12.2017 за № 1461/31329 (зі змінами)	Про затвердження Порядку здійснення контролю за якістю речового майна, що постачається для потреб Збройних Сил України
ДСТУ 4057-2001	Матеріали текстильні. Метод ідентифікації волокон
ДСТУ ISO 3758:2005	Матеріали текстильні. Маркування символами щодо догляду
ДСТУ ISO 4915:2005	Матеріали текстильні. Типи стібків. Класифікація та термінологія
ДСТУ ISO 4916:2005	Матеріали текстильні. Типи швів. Класифікація і термінологія
ДСТУ ISO 12947-2:2005	Матеріали текстильні. Визначення опору стиранню методом Мартиндаля. Частина 2. Визначення зруйнованості зразка
ДСТУ ISO 14184-1:2007	Матеріали текстильні. Визначення формальдегіду (метод водної витяжки). Частина 1. Вільний і гідролізований формальдегід
ДСТУ EN 12127:2009	Матеріали текстильні. Тканини. Визначення маси на одиницю площі з використанням малих проб
ДСТУ EN 13402-1:2009	Одяг. Позначки розмірів. Частина 1. Терміни, визначення понять та вимірювання розмірів тіла
ДСТУ EN 15635:2016	Системи складські стаціонарні сталеві. Експлуатування та технічне обслуговування складського устаткування

<b>Познака документа</b>	<b>Назва</b>
ДСТУ EN ISO 13934-1:2018	Текстиль. Розривні властивості тканин. Частина 1. Визначення максимального зусилля та видовження за максимального зусилля методом прямокутного шматка
ДСТУ ГОСТ 30157.0:2003	Полотна текстильні. Методи визначання зміни розмірів після мокрих оброблень або хімічного чищення. Загальні положення
ДСТУ ГОСТ 30157.1:2003	Полотна текстильные. Методы определения изменения размеров после мокрых обработок или химической чистки. Режимы обработок
ГОСТ 14192-96	Маркировка грузов
ТУ У 13.2-00034022-024:2015 повідомлення про зміни № 3	Тканини бавовняні та змішані для виготовлення верху форменого та спеціального одягу.
ТС А01ХJ.31137-063:2018 (01)	Технічна специфікація Міністерства оборони України “Нитки швейні”
ТС А01ХJ.17223-062:2018 (01)	Технічна специфікація Міністерства оборони України “Фурнітура пластикова”
ТС А01ХJ.03537-083:2018 (01) зі зміною №1	Технічна специфікація Міністерства оборони України “Застібки-блискавки”
ТС А01ХJ.32412-093:2018 (01)	Технічна специфікація Міністерства оборони України “Застібка текстильна”
ТС А01ХJ.16782-094:2020 (02)	Технічна специфікація Міністерства оборони України “Стрічка еластична”
ТС А01ХJ.03054-163:2019 (02)	Технічна специфікація Міністерства оборони України “Нарукавний знак “Державний Прапор України”

**Примітка.** Чинність стандартів, на які є посилання у цій ТС Міноборони, перевіряють згідно з офіційним виданням національного органу стандартизації – каталогом національних нормативних документів.

Якщо документ, на який є посилання у цій ТС Міноборони, замінено новим або до нього внесені зміни, потрібно застосовувати новий документ, охоплюючи всі внесені зміни до нього.

## **2. УМОВНІ ПОЗНАЧЕННЯ ТА СКОРОЧЕННЯ**

У цій ТС Міноборони умовні позначки та скорочення наведені у тексті.

### 3. ВИМОГИ ДО КОМПЛЕКТУ

#### 3.1. Технічні та якісні характеристики

##### 3.1.1. Загальні вимоги

Комплект за зовнішнім виглядом, конструкцією, розмірами, комплектацією, асортиментом матеріалів, а також інших складових частин та матеріалів, що використовуються для його якісного виготовлення, повинен відповідати вимогам цієї ТС Міноборони та/або зразку-еталону.

Комплект виготовляється без поділу на гатунки, при цьому повинен відповідати вимогам, що пред'являють до предметів першого гатунку.

##### 3.1.2. Комплектність

До комплекту постачання входять:

кurtка костюму літнього польового (далі – предмет 1);

штани костюму літнього польового (далі – предмет 2);

два нарукавних знаки “Державний Прапор України” до предмета 1;

накладка з тканини по місцю розташування погону до предмета 1.

Постачається комплектом або окремо предмет 2.

##### 3.1.3. Конструкція та зовнішній вигляд

Зовнішній вигляд комплекту наведено в додатку 1.

Специфікація деталей комплекту наведена в додатку 2.

##### 3.1.3.1. Предмет 1

Предмет 1 напівприталеного силуету, з центральною застібкою на застібку-блискавку з одним бігунком, яка перекривається бортом правої пілочки, та на текстильні застібки, зі стояче-відкладним коміром та вшивними рукавами.

Пілочка з відрізною кокеткою, середньою та нижньою частинами.

Бортовий зріз пілочки обшивається підбортом шириною  $(7,0 \pm 0,5)$  см внутрішній край якого нашивається на пілочку з відкритим зрізом. Підборт складається з верхньої та нижньої деталей, які зшиваються на рівні кокетки. Центральна застібка-блискавка нашивається на відстані  $(10,5 \pm 1,0)$  см від низу в готовому вигляді та вшивається: одна частина – в шов зшивання верхньої та нижньої деталі правого підборта, інша – в шов пришивання кокетки лівої пілочки. Відстань від найближчого краю застібки-блискавки до борта пілочки: правої  $(4,5 \pm 0,5)$  см, лівої  $(1,5 \pm 0,5)$  см.

Вздовж нижнього краю кокетки пілочки на відстані  $(1,5 \pm 0,3)$  см від шва зшивання кокетки з середньою частиною пілочки, нашивають текстильні застібки “петлі” для ідентифікаторів встановленого зразка довжиною  $(13,0 \pm 0,2)$  см.

На підборті правої пілочки розташовані три текстильні застібки “петлі” довжиною  $(5,0 \pm 0,2)$  см на рівні краю борта або на відстані  $(0,2 \pm 0,1)$  см від нього. На лівій пілочці на відстані  $(3,5 \pm 0,5)$  см від краю борта розташовані текстильні застібки “гачки” відповідно текстильним застібкам “петлі” правої



пілочки. Текстильні застібки розміщуються: верхня – посередині шва з'єднання кокетки пілочки з середньою частиною пілочки, нижня – на відстані  $(10,5 \pm 1,0)$  см від низу пілочки у готовому вигляді, середня – посередині між верхніми та нижніми текстильними застібками  $\pm 0,5$  см. Текстильна застібка “петлі” довжиною  $(10,0 \pm 0,5)$  см, для кріплення ідентифікатора (погону) встановленого зразка нашивається на праву пілочку на відстані  $(2,5 \pm 0,3)$  см від шва пришивання кокетки та  $(0,5 \pm 0,2)$  см від борту правої пілочки. Місце розміщення погону прикриває накладка з тканини довжиною  $(10,0 \pm 0,5)$  см та шириною  $(5,0 \pm 0,3)$  см, що нашита на текстильну застібку “гачки” по контуру.

Середня частина пілочки складається з трьох основних деталей та утворює нагрудну кишеню з двома входами: попереду та збоку. Передній вхід в нагрудну кишеню довжиною  $(18,0 \pm 0,5)$  см застібається на дві текстильні застібки довжиною  $(5,0 \pm 0,5)$  см, боковий вхід – на застібку-блискавку, довжиною  $(18,0 \pm 0,5)$  см. На рівні підігнутого краю або на відстані  $(0,2 \pm 0,1)$  см від нього, на передньому вході кишені пілочки нашивають частини текстильних застібок “гачки”, розміщуючи першу на відстані  $(2,0 \pm 0,5)$  см, другу –  $(11,5 \pm 0,5)$  см від шва пришивання кокетки. Лінія з'єднання середньої частини пілочки з нижньою має нахил до низу від рівня талії по боках до вертикальної лінії входу до нагрудної кишені.

Підкладка кишені з додаткової тканини за розміром середньої частини пілочки входить в шви її пришивання. На підкладці кишені лівої пілочки з внутрішньої сторони розміщена накладна кишеня шириною  $(12,5 \pm 0,5)$  см та довжиною  $(16,5 \pm 0,5)$  см у готовому вигляді, яка застібається по верхньому краю на текстильну застібку довжиною  $(3,0 \pm 0,5)$  см. Внутрішня накладна кишеня розташовується на відстані  $(3,0 \pm 1,5)$  см від внутрішнього краю підборта та  $(4,0 \pm 0,5)$  см від нижнього зрізу підкладки кишені пілочки до правого нижнього кута накладної кишені. Верхній зріз внутрішньої накладної кишені обробляють швом у підгин з закрити зрізом, шириною  $(2,5 \pm 0,3)$  см. На підігнутий край внутрішньої накладної кишені з внутрішньої сторони посередині нашивають текстильну застібку “гачки”, на підкладку кишені відповідно – “петлі”.

Спинка з відрізною кокеткою, бочками та обшивними фігурними складами направленими від середини, рельєфами та куліскою на рівні талії шириною  $(2,5 \pm 0,3)$  см, яка нашивається швами упідгин зсередини спинки. Куліска на еластичний шнур, що протягається через оброблену петлю в області бокового шва з лівого боку, утворюючи петлю зі шнура з фіксатором, для регулювання щільності облягання.

В області пахв розташовані вентиляційні отвори у вигляді прямих прорізних петель, довжиною  $(1,8 \pm 0,3)$  см. На бочку середньої частини пілочки паралельні до бокового шва, на бочку спинки – паралельні фігурним складам або проймі. Край петлі намічають на відстані  $(2,0 \pm 0,5)$  см від верхнього краю бокового шва вниз та на відстані  $(2,0 \pm 0,5)$  см – перпендикулярно від бокового шва.

Комір стояче-відкладний, шириною по передніх краях  $(5,5 \pm 0,5)$  см та посередині  $(8,0 \pm 0,5)$  см в готовому вигляді, з відрізною стійкою шириною посередині  $(2,5 \pm 0,5)$  см, яка пришивається до спинки і переходить на пілочку.

В шов з'єднання коміра з кокеткою спинки посередині з внутрішньої сторони вставляється шнур для вішака довжиною  $(6,5 \pm 1,0)$  см в готовому вигляді.

Рукав сорочкового покрою, складається з верхньої та нижньої частин. Верхня частина рукава складається з передньої, середньої та задньої деталей. Середня деталь верхньої частини рукава утворює кишеню, що застібається на застібку-блискавку. Вхід у кишеню довжиною  $(18,0 \pm 1,0)$  см з боку пілочки. Підкладка кишені рукава з додаткової тканини за розміром середньої деталі верхньої частини рукава входить в шви зшивання та вшивання рукава. На відстані  $(3,0 \pm 0,5)$  см від лінії входу в кишеню нашиті з накладанням одна на одну в будь-якій послідовності по дві смуги текстильних застібок “петлі”, довжиною  $(14,0 \pm 0,5)$  см та загальною шириною  $(7,8 \pm 0,5)$  см в готовому вигляді – для кріплення ідентифікаторів. Верхні краї смуг текстильних застібок оброблені швом упідгин з відкритим зрізом шириною  $(1,0 \pm 0,2)$  см та надають можливість розмістити предмети поздовжньої форми між смугою текстильної застібки та рукавом. Нижні краї смуг текстильних застібок знаходяться на одному рівні з нижнім краєм входу в кишеню рукава. На смугах текстильних застібок кріпляться нарукавні знаки “Державний Прапор України” по одному на кожному рукаві.

На ділянці ліктя на нижній частині рукава розміщена посилююча накладка (далі – налокітник) у вигляді кишені довжиною  $(20,2 \pm 0,5)$  см, що застібається на текстильну застібку по низу певною довжиною на групи розмірів:  $(9,0 \pm 0,5)$  см для розмірів 40-46;  $(10,0 \pm 0,5)$  см для розмірів 48-52;  $(11,0 \pm 0,5)$  см для розмірів 54-64. По нижньому краю налокітника нашивають текстильні застібки “гачки”, на нижніх частинах рукавів відповідно – “петлі”. Налокітник певною шириною на групи розмірів: по верху  $(16,0 \pm 0,5)$  см для розмірів 40-46;  $(17,0 \pm 0,5)$  см для розмірів 48-52;  $(18,0 \pm 0,5)$  см для розмірів 54-64, та по низу  $(11,0 \pm 0,5)$  см для розмірів 40-46;  $(12,0 \pm 0,5)$  см для розмірів 48-52;  $(13,0 \pm 0,5)$  см для розмірів 54-64.

Низ рукава оброблений швом упідгин із закритим зрізом шириною  $(5,0 \pm 0,5)$  см. В рукавний шов на відстані  $(0,5 \pm 0,2)$  см від низу рукава вшивається пата шириною  $(4,0 \pm 0,3)$  см та довжиною  $(9,0 \pm 0,5)$  см в готовому вигляді, для регулювання ширини рукава. Посередині пати, на відстані  $(2,0 \pm 0,5)$  см від мису, нашита текстильна застібка “гачки” довжиною  $(5,0 \pm 0,2)$  см, на тому ж рівні на рукаві відповідно – “петлі”. На відстані  $(4,5 \pm 0,5)$  см від текстильної застібки “петлі” розташована додаткова текстильна застібка “петлі” певною довжиною на групи розмірів:  $(8,0 \pm 0,5)$  см для розмірів 40-52,  $(10,0 \pm 0,5)$  см для розмірів 54-64. Текстильна застібка “петлі” по низу рукава може нашиватися як до, так і після обробки низу в готовому вигляді. Низ рукава, від його краю на  $(15,0 \pm 1,5)$  см має однакову ширину низу рукава для можливості підкочування рукава на один відворот.

Низ предмета 1 оброблений швом упідгин із закритим зрізом шириною  $(2,5 \pm 0,5)$  см. По низу виробу в бокових швах оброблені розрізи довжиною  $(10,5 \pm 0,5)$  см.

Напрямок застібання кишень на застібку-блискавку знизу догори. Для полегшення застібання в бігунки застібок-блискавок та для полегшення стягування куліски (зменшення щільності прилягання шнура еластичного до фіксаторів куліски) в петлю шнура еластичного вставляється тасьма текстильна

з оплавленими кінцями, шириною  $(0,9 \pm 0,2)$  см, що складається навпіл. Краї тасьми закріплюють, огинаючи один вільний кінець тасьми другим упідгин з закритим зрізом. Довжина петлі у готовому вигляді  $(4,5 \pm 0,5)$  см.

Всі текстильні застібки, окрім ідентифікаторів на кокетці, рукаві та налокітнику додатково посилюють навхрест. Текстильні застібки для ідентифікаторів на кокетці додатково закріплюють посередині горизонтальною строчкою.

**Примітка.** Допускається нашивання центральної застібки-блискавки та нижньої текстильної застібки по борту на відстані  $(8,0 \pm 1,0)$  см від низу в готовому вигляді для зростів 1-2.

### 3.1.3.2. Предмет 2

Предмет 2 із застібною в середньому шві передніх половинок на застібку-блискавку, з відрізними бочками, що утворюють бокові кишені. з поясом, який застібається на одну обметану петлю і пряжку-гудзик з петлею з текстильної тасьми.

Пояс “тунельного” типу для регулювання щільності облягання по талії складається з трьох основних частин: лівої та правої передніх шириною  $(5,0 \pm 0,5)$  см та задньої шириною  $(5,5 \pm 0,5)$  см. Задня частина пояса утворює подвійну куліску – горішню та нижню. У горішню куліску входять передні частини поясу з еластичною стрічкою, кінці якої закріплені наскрізь під хомутиками задніх половин. У нижню куліску входить еластична стрічка, передній кінець якої закріпленій на передніх частинах поясу наскрізь подвійною строчкою під хомутиками, а інший – на внутрішньої обшивці задніх половин на ділянці входу в бічні кишені (див. рис. Д2.1). На відстані  $(1,5 \pm 0,3)$  см від переднього правого краю посередині поясу розташована прорізна петля, довжиною  $(3,3 \pm 0,2)$  см. По передньому лівому краю посередині поясу розташовується пряжка-гудзик, яка кріпиться за допомогою тасьми текстильної. Тасьму текстильну протягують крізь отвори пряжки-гудзика та нашивають кожний кінець окремо на відстані  $(2,5 \pm 0,5)$  см один від одного швами упідгин, розташовуючи правий підігнутий край тасьми текстильної на відстані  $(2,5 \pm 0,5)$  см від краю поясу.

Передня половинка з м'якою складкою, закладеною у напрямку від середини та закріпленою внутрішньою вертикальною строчкою вздовж складки, довжиною  $(3,5 \pm 0,5)$  см від верхнього краю.

На ділянці колін на передній половинці розміщена посилююча накладка (далі – наколінник) у вигляді кишені для розташування демпферної вставки, яка по нижньому краю застібається на текстильну застібку певною довжиною на групи розмірів:  $(11,0 \pm 0,5)$  см для 40-42;  $(12,0 \pm 0,5)$  см для 44-48,  $(13,0 \pm 0,5)$  см для 50-64. Текстильну застібку “гачки” нашивають по нижньому краю наколінника, відповідно “петлі” – на передній половинці. По наколіннику прокладені оздоблювальні строчки під кутом одна до одної, утворюючи місце розташування демпферної вставки.

На рівні верхнього краю поясу або на 1 мм нижче нашиті сім хомутиків шириною  $(2,5 \pm 0,5)$  см та довжиною  $(6,5 \pm 0,5)$  см: по одному на відстані  $(1,5 \pm 0,5)$  см від м'якої складки в бік центрального шва та впритул до бокового шва передніх половинок, один – на задній половинці по центру шва сидіння та по одному на задніх половинках симетрично.

На боковому шві під входом до бокової кишені розташована верхня накладна кишеня з клапаном, що застібається на текстильну застібку, довжиною  $(5,0 \pm 0,5)$  см, з боку задньої половинки. Вхід у верхню накладну кишеню має нахил до низу по передньому краю кишені. Відстань по вертикалі від шва пришивання поясу до переднього кута клапана верхньої накладної кишені  $(21,0 \pm 0,5)$  см. Загальна висота верхньої накладної кишені з клапаном, попереду від шва нашивання клапана до нижнього переднього куту кишені певна на групи зростів:  $(21,5 \pm 0,7)$  см для 1-4 зросту,  $(22,5 \pm 0,7)$  см для 5-8 зросту. Кишеню нашивають на відстані  $(2,5 \pm 0,5)$  см від шва нашивання клапану. Верхня накладна кишеня по низу певною шириною для групи розмірів:  $(17,5 \pm 0,5)$  см для 40-48,  $(18,5 \pm 0,5)$  см для 50-54 та  $(19,5 \pm 0,5)$  см для 56-64. Клапан верхньої накладної кишені зафіксований закріпкою з боку передньої половинки. Верхня накладна кишеня з двома вертикальними складками, направленими в бік задніх половинок, глибиною: передня  $(3,0 \pm 0,3)$  см та задня  $(2,0 \pm 0,3)$  см. Під першою складкою верхньої накладної кишені, на відстані  $(0,5 \pm 0,3)$  см від нижнього краю, оброблена прорізна петля довжиною  $(1,8 \pm 0,5)$  см для витоку вологи з кишень.

Нижню накладну кишеню нашивають від нижнього краю наколінника вверх на відстані  $(5,5 \pm 0,5)$  см. Передній край нижньої накладної кишені розміщують паралельно боковому шву на певній відстані від нього в бік передньої половинки для групи розмірів:  $(5,0 \pm 0,5)$  см для 40 та  $(5,5 \pm 0,5)$  см для 42-54  $(6,0 \pm 0,5)$  см для 56-64. Загальна висота нижньої накладної кишені з клапаном від шва нашивання клапану до низу кишені  $(18,0 \pm 0,5)$  см. Клапан нашивають на відстані  $(2,0 \pm 0,5)$  см від верхнього краю кишені. Нижня накладна кишеня по низу певною шириною для групи розмірів:  $(10,0 \pm 0,5)$  см для 40,  $(11,0 \pm 0,5)$  см для 42-54,  $(12,0 \pm 0,5)$  см для 56-64. Нижня накладна кишеня з однією вертикальною складкою і клапаном, що застібається на текстильну застібку довжиною  $(5,0 \pm 0,5)$  см. Складка, глибиною  $(1,5 \pm 0,3)$  см, розміщується по центру кишені та закладена в бік задньої половинки.

Клапани верхньої та нижньої накладних кишень мають зрізний кут по задній стороні, що утворює мис для зручності відкривання застібки клапана. По верхніх краях верхньої та нижньої кишень нашивають текстильні застібки “гачки” відповідно на клапанах текстильні застібки “петлі”. Верхній зріз кишень оброблений обшивкою, нижній край якої нашитий швом упідгин з закритим зрізом.

Задня половинка має відрізну кокетку, посилюючу накладку на ділянці сідниць, ластовицю та нижче рівня коліна куліску шириною  $(4,0 \pm 0,3)$  см на стрічку еластичну.

Низ предмета 2 оброблений швом упідгин із закритим зрізом шириною  $(4,0 \pm 0,5)$  см. На рівні нижнього краю або на 1 мм вище, в боковий шов вшивається пата шириною  $(4,0 \pm 0,3)$  см та довжиною  $(10,5 \pm 0,5)$  см. в готовому вигляді, що спрямована в бік задньої половинки, для регулювання ширини штанини за допомогою текстильних застібок. Посередині пати, на відстані  $(2,0 \pm 0,5)$  см від мису, нашита текстильна застібка “гачки” довжиною  $(5,0 \pm 0,3)$  см, на тому ж рівні на задній половинці відповідно – “петлі”. На відстані  $(4,0 \pm 0,5)$  см від текстильної застібки “петлі” розташована додаткова текстильна застібка “петлі” довжиною  $(8,0 \pm 0,5)$  см.

Всі текстильні застібки, окрім розміщеної по нижньому краю наколінника, додатково посилюють “навхрест”.

### 3.1.4. Розміри комплекту

Комплекти за розмірами повинні відповідати типовим фігурам військовослужбовців відповідно до таблиць 1-4 цієї ТС Міноборони.

**Таблиця 1 - Зріст типової фігури та інтервал довжини по внутрішній стороні ноги**

Умовні позначки зросту	Зріст типової фігури, см	Інтервал зросту, см	Інтервал довжини по внутрішній стороні ноги, см
1	146	Від 143 до 149 включно	Від 65 до 69 включно
2	152	Понад 149 до 155 включно	Понад 69 до 72 включно
3	158	Понад 155 до 161 включно	Понад 72 до 75 включно
4	164	Понад 161 до 167 включно	Понад 75 до 78 включно
5	170	Понад 167 до 173 включно	Понад 78 до 82 включно
6	176	Понад 173 до 179 включно	Понад 82 до 85 включно
7	182	Понад 179 до 185 включно	Понад 85 до 88 включно
8	188	Понад 185 до 191 включно	Понад 88 до 92 включно

**Таблиця 2 – Розміри типових фігур за повнотними групами**

Номер повнотної групи	Обхват грудей, см												
	80	84	88	92	96	100	104	108	112	116	120	124	128
	Обхват стегон, см												
II	88	92	96	100	104	108	112	116	120	124	128	132	136
III	92	96	100	104	108	112	116	120	124	128	132	136	140

**Таблиця 3 – Обхват грудей типової фігури**

Умовна позначка обхвату грудей	Обхват грудей типової фігури, см	Інтервал обхвату грудей, см
40	80	Від 78 до 82 включно
42	84	Понад 82 до 86 включно
44	88	Понад 86 до 90 включно
46	92	Понад 90 до 94 включно
48	96	Понад 94 до 98 включно
50	100	Понад 98 до 102 включно
52	104	Понад 102 до 106 включно
54	108	Понад 106 до 110 включно
56	112	Понад 110 до 114 включно
58	116	Понад 114 до 118 включно
60	120	Понад 118 до 122 включно
62	124	Понад 122 до 126 включно
64	128	Понад 126 до 130 включно

**Таблиця 4 – Обхват стегон типової фігури**

Обхват стегон типової фігури, см	Інтервал обхвату стегон, см
88	Від 86 до 90 включно
92	Понад 90 до 94 включно
96	Понад 94 до 98 включно
100	Понад 98 до 102 включно
104	Понад 102 до 106 включно
108	Понад 106 до 110 включно
112	Понад 110 до 114 включно
116	Понад 114 до 118 включно
120	Понад 118 до 122 включно
124	Понад 122 до 126 включно
128	Понад 126 до 130 включно
132	Понад 130 до 134 включно
136	Понад 134 до 138 включно
140	Понад 138 до 142 включно

**3.1.5. Лінійні виміри**

Лінійні виміри готового комплекту наведені у таблиці ДЗ додатку 3 цієї ТС Міноборони.

**3.1.6. Вимоги до матеріалів**

**3.1.6.1.** Комплект виготовляється з матеріалів визначених цією ТС Міноборони. Комплект виготовляється з матеріалів та фурнітури, зазначених в таблиці 5.

**Таблиця 5 – Перелік та призначення матеріалів та фурнітури, з яких виготовляється комплект**

№ п/п	Назва матеріалу та фурнітури	Вимоги зазначені в підпункті цієї ТС Міноборони	Призначення матеріалу та фурнітури
1	2	3	4
1	Тканина бавовняна або змішана	3.1.6.2.	Верх комплекту
2	Бязь гладкофарбована	3.1.6.3.	Підкладка кишень предмета 1, обшивка бічної кишені (мішковини) предмета 2
3	Застібка – блискавка	роз'ємна на один замок	Центральна застібка предмета 1
		нероз'ємна на один замок	Застібання нагрудних та нарукавних кишень предмета 1, застібання предмета 2 в середньому шві передніх половинок

## Продовження таблиці 5

1	2		3	4
4	Текстильна застібка “гачки” та “петлі”	25 ± 2 мм	3.1.6.5.	Застібання предмета 1, нагрудних кишень, налокітників, пат рукавів, внутрішньої накладної кишені та для ідентифікаторів на кокетці предмета 1. Застібання верхніх та нижніх накладних кишень, наколінників та по низу предмета 2
		40 ± 2 мм		Ідентифікатори на середніх частинах рукавів
		50 ± 2 мм		Розміщення погону та накладки погону на правій пілочці
5	Стрічка еластична	4,0 ± 0,2 мм	3.1.6.6.	Регулювання щільності облягання поясу по талії предмета 2
		3,0 ± 0,2 мм		Стягування куліски задніх половинок під коліном
6	Тасьма текстильна (репсова)		ширина (0,9 ± 0,2) см	Петлі в ручках застібок-блискавок та в петлях еластичної стрічки куліски біля фіксаторів предмета 1, пришивання пряжки-гудзика предмета 2
7	Шнур плетений		ширина (0,6 ± 0,2) см	Вішак
8	Шнур еластичний		3.1.6.7.	Регулювання ширини куртки по лінії талії предмета 1
9	Фурнітура пластикові	Пряжка-гудзик	3.1.6.8.	Застібання поясу предмета 2
		Фіксатор		Фіксація еластичного шнура куліски по лінії талії предмета 1
10	Нитки швейні		3.1.6.9.	Виготовлення комплекту та прокладання оздоблювальних строчок
11	Нарукавний знак “Державний Прапор України”		3.1.6.10.	Ідентифікатори лівого та правого рукава

## 3.1.6.2. Тканина бавовняна або змішана

Основним матеріалом комплекту є тканина бавовняна або змішана, гладкофарбована або набивна, що відповідає вимогам ТУ У 13.2-00034022-024:2015 повідомлення про зміни № 3. Тип та клас тканини визначається замовником та відображається у позначенні комплекту або окремо предмету 2 при замовленні.

### 3.1.6.3. Бязь гладкофарбована

Бязь гладкофарбована полотняного переплетення за показниками якості повинна відповідати вимогам, зазначеним у таблиці 6.

**Таблиця 6 – Показники якості бязі гладкофарбованої**

№ з/п	Назва показника, одиниця вимірювання	Норма	Методика перевірки
1	Вміст складників сировинного складу, %: бавовна	100	ДСТУ 4057
2	Поверхнева густина, г/м <sup>2</sup> , не менше	125	ДСТУ EN 12127
3	Розривне навантаження, Н, не менше: по основі по утоку	360 250	ДСТУ EN ISO 13934-1
4	Вміст вільного і здатного часткового виділятися формальдегіду, мг/кг, не більше	75	ДСТУ ISO 14184-1
5	Опір стиранню (тиск 12 кПа) без руйнувань, не менше, циклів	6000	ДСТУ ISO 12947-2
6	Зміна лінійних розмірів після мокрої обробки, % по основі по утоку	-5 ±2	ДСТУ ГОСТ 30157.0 ДСТУ ГОСТ 30157.1

### 3.1.6.4. Застібка-блискавка

Застібки-блискавки за показниками якості повинні відповідати вимогам, зазначеним у технічній специфікації Міністерства оборони України “Застібка-блискавка” ТС А01ХJ.03537-083:2018 (01) зі зміною №1:

Т8В або П8В, аф, роз’ємна з одним бігунками – для центральної застібки предмета 1;

Т6С або П6С, аф, нероз’ємна – для гульфика, нагрудних та нарукавних кишень.

**Примітка 1.** Для нагрудних та нарукавних кишень дозволяється застосування рулонної застібки-блискавки, що відповідає вимогам, зазначеним у пунктах 1-2, 6-9 таблиці 4 ТС А01ХJ.03537-083:2018 (01) зі зміною №1.

**Примітка 2.** Дозволяється використовувати застібки-блискавки з ручками (пуллер) різних форм.

### 3.1.6.5. Текстильна застібка на “гачки” та “петлі”

При виготовленні комплекту застосовуються текстильні застібки тип 1, які за показниками якості повинні відповідати вимогам зазначеним у технічній



специфікації Міністерства оборони України “Застібка текстильна” ТС А01ХJ.32412-093:2018 (01) виключаючи пункти таблиці 2:

- для  $(25 \pm 2)$  мм – п.10.4, 10.5, 11;
- для  $(40 \pm 2)$  мм – п. 5, 10,5, 11;
- для  $(50 \pm 2)$  мм – п. 5, 10.4, 10.5, 11.

### **3.1.6.6. Стрічка еластична**

Стрічки еластичні за показниками якості повинні відповідати вимогам, зазначеним у пунктах таблиці 3 технічної специфікації Міністерства оборони України “Стрічка еластична” ТС А01ХJ.16782-094:2020 (02):

- для  $(4,0 \pm 0,2)$  мм тип 2 вид 2 – п. 1-8;
- для  $(3,0 \pm 0,2)$  мм тип 1 вид 1 або 2 – п. 1-7.

### **3.1.6.7. Шнур еластичний**

Шнур еластичний діаметром  $(0,3 \pm 0,1)$  см згідно з ГОСТ 16218.1, гранична розтяжність не менше 85 %, залишкове подовження не більше 5 % згідно з [1] додатка 7.

### **3.1.6.8. Фурнітура пластикова**

Фурнітура пластикова за показниками якості повинна відповідати вимогам зазначеним у технічній специфікації Міністерства оборони України “Фурнітура пластикова” ТС А01ХJ.17223-062:2018 (01):

- пряжка-гудзик, діаметром  $(2,8 \pm 0,1)$  см, з двома щілинами для протягування тасьми, вимогам до виду 3, зазначеним у таблиці 8 (п.2 тільки за температурою плюс  $(70 \pm 5)$  °С);
- фіксатор з двома отворами, вимогам зазначеним у таблиці 6.

### **3.1.6.9. Нитки швейні**

Для виготовлення комплекту застосовуються нитки швейні тип 1, вид 3, для обметування можуть застосовуватись нитки тип 3, вид 1 та вид 2, які за показниками якості повинні відповідати вимогам зазначеним у технічній специфікації Міністерства оборони України “Нитки швейні” ТС А01ХJ.31137-063:2018 (01).

### **3.1.6.10. Нарукавний знак “Державний Прапор України”**

Нарукавні знаки “Державний Прапор України” вид 1 або вид 3 за показниками якості повинні відповідати вимогам, зазначеним у технічній специфікації Міністерства оборони України “Нарукавний знак “Державний Прапор України” ТС А01ХJ.03054-163:2019 (02).

**3.1.6.11.** За згодою розробника при виготовленні комплекту допускається застосування інших матеріалів, за якістю не нижче вказаних у підпунктах 3.1.6.1 – 3.1.6.10. цієї ТС Міноборони.

**3.1.6.12.** Всі елементи комплекту в тон основного кольору або знаходяться в його кольоровій гамі.

**Примітка.** Відхилення кольору компонентів комплекту повинні бути погоджені з замовником.

### **3.1.7. Основні вимоги до виготовлення комплекту**

Комплект виготовляють відповідно до вимог цієї ТС Міноборони.

Класифікація та види стібків, строчок і швів, що застосовується для виготовлення комплекту здійснюється відповідно до ДСТУ ISO 4915 і ДСТУ ISO 4916.

Частота машинної строчки зшивних швів, оздоблювальних строчок від 3,5 до 4,0 стібків в 1,0 см довжини шва.

Деталі комплекту з'єднуються швами з подальшим обметуванням зрізів. Допустиме зшивання зрізів з одночасним обметуванням. Внутрішні відкриті зрізи предмета 1 та предмета 2 обметуються.

Всі кінці швів, а також розриви швів, фіксуються зворотнім стібком.

Місця розташування зигзагоподібних закріпок на комплекті наведені у додатку 4.

Допускається виконувати швом “взамок” у предметі 1: з'єднання кокетки зі спинкою, плечові та рукавно-бокові шви; у предметі 2: бокові, крокові шви та шви з'єднання верхніх частин задніх половинок з кокетками і з нижніми частинами задніх половинок.

За умови узгодження з розробником допускається змінювати методи обробки без зміни зовнішнього вигляду та параметрів предметів.

При зшиванні рукавно-бокового шва від низу рукава до шва з'єднання верхньої та нижньої частин рукава предмета 1, та при зшиванні крокового шва від ластовиці до низу предмета 2 прокладається додаткова строчка (окрім, при використанні шва “взамок”).

#### **3.1.7.1. Предмет 1**

Шов з'єднання верхньої та нижньої частин рукава не повинен сходитися в одному місці при зшиванні рукавного шва для запобігання потовщення.

Уздовж бортів, рельєфів спинки, швів вшивання рукавів, рукавно-бокових швів по задніх деталях до шва з'єднання верхньої частини рукава з нижньою, швів з'єднання кишені пілочки з передньою деталлю та бочком, передньої, середньої та задньої деталей рукавів, шву нашивання внутрішньої накладної кишені, по краях низу рукавів, пат, куліски, коміру, вздовж шва пришивання стійки з обох боків та в місці вшивання стійки в горловину по спинці прокладені оздоблювальні строчки на відстані  $(0,2 \pm 0,1)$  см від країв.

Уздовж швів з'єднання кокетки з середніми частинами пілочки, кокетки зі спинкою, середніх частин з нижніми частинами пілочки, плечових швів, нижніх з верхніми частин рукавів, по налокітниках та по краях фігурних складок спинки прокладені подвійні оздоблювальні строчки на відстані  $(0,2 \pm 0,1)$  см та  $(0,8 \pm 0,1)$  см від країв.

Розрізи бокових швів оброблені швом упідгин з відкритим зрізом, оздоблювальні строчки прокладені на відстані  $(0,7 \pm 0,2)$  см від країв.

Центральна застібка-блискавка нашивається двома паралельними строчками.

Верхня та нижня деталі коміра закріплюються між собою зсередини по шву вшивання в горловину.

Частину застібки-блискавки зі сторони бочка пілочки настрочують шириною  $(0,2 \pm 0,1)$  см. Частину застібки-блискавки зі сторони передньої частини верхнього рукава настрочують шириною  $(0,2 \pm 0,1)$  см та  $(0,8 \pm 0,1)$  см від країв.

Передню та бокову сторони кишені пілочки перегинають по лініях входів в кишеню та прокладають оздоблювальну строчку на відстані  $(2,5 \pm 0,3)$  см від лінії входу. Боковий вхід одночасно з'єднується з частиною застібки-блискавки. На рівні нижнього краю входів в кишеню оздоблювальна строчка повертається перпендикулярно до шва з'єднання кишені з передньою частиною та бочком, прошиваються послідовно потрійно, утворюючи закріпку та продовжуються уздовж швів з'єднання кишені з передньою частиною та бочком.

Виступ на передній частині пілочки, що утворює нижню частину переднього входу в кишеню, складається навіпіл та прокладається оздоблювальна строчка вздовж підігнутих країв на відстані  $(2,5 \pm 0,3)$  см.

### 3.1.7.2. Предмет 2

Уздовж шва пришивання поясу, шва з'єднання передніх половинок з відкоском, краю згину гульфіка, настрочування накладних кишень, швів з'єднання накладних кишень з обшивками, по краях пат, зовнішніх та внутрішніх краях складок на накладних кишенях, по краях куліски, по бокових краях хомутиків та в місці їх настрочування до верхнього краю поясу, по ластовиці на шві пришивання латовиці до задньої половинки, та по передній половинці на шві пришивання латовиці до передньої половинки прокладені оздоблювальні строчки на відстані  $(0,2 \pm 0,1)$  см від країв.

Уздовж швів пришивання кокеток задніх половинок, наколінників та посилюючих накладок задніх половинок, бокових та середніх швів, шва нашивання стрічки еластичної “тунельного” поясу та по краю входу в бокові кишені, прокладені подвійні оздоблювальні строчки на відстані  $(0,2 \pm 0,1)$  см та  $(0,8 \pm 0,1)$  см від країв.

Прокладають оздоблювальні строчки вздовж швів нашивання клапанів, шириною  $(1,0 \pm 0,2)$  см, по краях задніх деталей поясу на відстані  $(0,8 \pm 0,2)$  см та країв клапанів на відстані  $(0,5 \pm 0,1)$  см від країв.

Внутрішній зріз верху бічної кишені (мішковини) окантовується прокладаючи строчку на відстані  $(0,2 \pm 0,1)$  см від краю канту.

Хомутики закріплюються по низу на відстані  $(0,8 \pm 0,3)$  см від краю поясу

Прокладають оздоблювальну строчку вздовж переднього краю правої передньої половинки на відстані  $(3,0 \pm 0,3)$  см, закріплюючи гульфік.

Для фіксації місця розташування демпферної вставки прострочують оздоблювальні строчки по наколіннику. Строчки прокладають від нижнього

краю наколінника на відстані  $(2,0 \pm 0,5)$  см в різні сторони від текстильної застібки, до верхнього краю наколінника.

Допускається нашивання пати на передню половинку після з'єднання бокового шва та обробки верхнього та нижнього краю. В такому випадку пата накладається на передню половинку впритул задній частині до бокового шва та нашивається швом  $(0,5 \pm 0,2)$  см, відгинається в бік задніх половинок та закріплюється оздоблювальною строчкою на відстані  $(0,5 \pm 0,2)$  см від шва нашивання.

### **3.1.8. Вимоги до маркування**

#### **3.1.8.1. Маркування**

Маркування комплекту повинно відповідати вимогам цієї ТС Міноборони.

Для маркування застосовується етикетка предметів, товарні ярлики та пакувальний лист (для групи спакованих предметів).

Інформація, що міститься на етикетці, товарному ярлику та пакувальному листі повинна бути нанесена державною мовою друкованим способом.

Інформація на етикетці наноситься стійкою фарбою, що не осипається та повинна легко читатися протягом усього строку експлуатації.

**Примітка.** За погодженням із розробником допускається розміщення на маркуванні додаткової інформації у вигляді QR-коду та відповідно збільшення розміру етикетки.

#### **3.1.8.2. Етикетка**

Етикетка повинна бути виготовлена зі стійкого до зносу поліестерового або поліамідного матеріалу білого кольору, написи на ній – чорного кольору.

Етикетка тип 1 розміром  $(5,0 \pm 0,5)$  см  $\times$   $(6,0 \pm 0,5)$  см в готовому вигляді, орієнтовний зовнішній вигляд якої наведено у додатку 5, вшивається (або нашивається):

по центру в шов вшивання коміра в горловину предмета 1 та на рівні шва сидіння під нижній підігнутий край обшивки предмета 2.

Етикетка тип 1 повинна містити таку інформацію:

розмір предмета;

повнотна група (відповідно до 3.1.4. цієї ТС Міноборони);

пiктограму, виконану у відповідності з ДСТУ EN 13402-1;

розмір НАТО, відповідно до додатку 6.

Етикетка тип 2 розміром  $(7,0 \pm 0,5)$  см  $\times$   $(12,0 \pm 0,5)$  см в готовому вигляді нашивається:

на внутрішню накладну кишеню предмета 1 на відстані  $(3,0 \pm 0,3)$  см від верхнього краю кишені та по центру від бокових зрізів кишені з допуском на відхилення  $\pm 0,5$  см;

на внутрішню сторону лівої бокової кишені предмета 2 паралельно на відстані  $(0,6 \pm 0,5)$  см від лінії згину кишені та  $(3,0 \pm 0,7)$  см від нижнього зрізу.

Етикетка тип 2 повинна містити таку інформацію:

назва предметів:

для предмета 1 – “Куртка костюму літнього польового (тип 2) жіноча з тканини тип Х, клас Y ТС А01ХJ.03925-443:2023 (01)”;

для предмета 2 – “Штани костюму літнього польового (тип 2) жіночі з тканини тип Х, клас Y ТС А01ХJ.03925-443:2023 (01)”;

емблема Збройних Сил України;

ННН: (національний номенклатурний номер);

розмір предмета;

повнотна група (відповідно до 3.1.4. цієї ТС Міноборони);

розмір НАТО, відповідно до додатку 6;

сировинний склад;

назва підприємства-виробника, країна виробництва;

назва постачальника, країна виробництва (зазначається у випадку, якщо постачальник не є виробником);

дата виготовлення у форматі - мм.рррр (мм - номер місяця, рррр - рік);

номер договору про закупівлю, дата у форматі – дд.мм.рррр;

номер партії;

напис “ВЛАСНІСТЬ ЗСУ, НЕ ДЛЯ ПРОДАЖУ”;

маркування символами щодо догляду (згідно з ДСТУ ISO 3758)

інструкція з експлуатації: “Перед пранням видаліть всі ідентифікатори (тільки для предмету 1), спорожніть кишені, закрийте всі застібки для запобігання зачеплення виробу та його пошкодження. Виверніть виріб навиворіт. Для продовження терміну використання виробу дотримуйтесь порад щодо догляду. Періодично видаляйте з текстильних застібок сторонні предмети та матеріали.”

### **3.1.8.3. Товарний ярлик**

Товарний ярлик розміром  $(5,0 \pm 1,0)$  см x  $(7,0 \pm 1,0)$  см виготовляється з картону та кріпиться за допомогою пістолета для кріплення ярликів на ярликотримачі. Товарний ярлик має білий колір, шрифт тексту чорного кольору. Кріпиться при постачанні:

комплектом – в шов пришивання манжети лівого рукава предмета 1;

окремо предмет 2 – в шов пришивання поясу або в хомутик на передній половинці.

Товарний ярлик повинен містити таку інформацію:

назва комплекту або предмета 2 (відповідно до пункту III Передмови цієї ТС Міноборони);

емблема Збройних Сил України;

ННН (номенклатурний номер НАТО);

розмір предмета;

повнотна група (відповідно до 3.1.4. цієї ТС Міноборони);

розмір НАТО, відповідно до додатку 6;

сировинний склад;

назва підприємства-виробника, країна виробництва;

назва постачальника, країна виробництва (зазначається у випадку, якщо постачальник не є виробником);

дата виготовлення у форматі - мм.рррр (мм - номер місяця, рррр - рік);

номер договору про закупівлю, дата у форматі – дд.мм.рррр;

номер партії;

напис “ВЛАСНІСТЬ ЗСУ, НЕ ДЛЯ ПРОДАЖУ”.

### **3.1.8.4. Пакувальний лист**

Пакувальний лист білого кольору повинен містити таку інформацію: назва комплекту або предмета 2 (відповідно до пункту III Передмови цієї ТС Міноборони);

кількість комплектів або предметів 2 в упаковці;

розміри комплектів або предметів 2 та повнотна група;

дата виготовлення (у форматі – мм.рррр);

номер партії;

номер та дата договору про закупівлю (у форматі – дд.мм.рррр);

назва підприємства-виробника, країна виробництва;

назва постачальника, країна виробництва (зазначається у випадку, якщо постачальник не є виробником).

**3.1.8.5.** Транспортне маркування здійснюється із нанесенням маніпуляційних знаків згідно з ГОСТ 14192.

**Примітка.** За погодженням із замовником можуть встановлюватися інші вимоги до маркування.

### **3.1.9. Вимоги до пакування**

Пакування повинно забезпечувати захист продукції від пошкодження та негативного впливу навколишнього середовища під час транспортування та зберігання.

Матеріали, з яких виготовлена упаковка, повинні бути інертними щодо предмета закупівлі, не давати йому невластивих якостей і відповідати вимогам санітарного законодавства.

Кожен комплект або окремо предмет 2 повинен пакуватися в індивідуальний пакет із поліетиленової плівки. Пакет закривається в будь-який спосіб, що забезпечує збереження предметів під час транспортування та зберігання.

Група по 20 комплектів або по 30 одиниць предмета 2 пакуються в картонну коробку або поліпропіленовий (текстильний) мішок, до яких кріпиться або приклеюється пакувальний лист.

**Примітка.** За погодженням із замовником можуть встановлюватися інші вимоги до пакування.

## **3.2. Вимоги безпеки**

Безпека використання предмета гарантується дотриманням вимог нормативних документів з питань екологічної безпеки на сировину та матеріали, застосовані для виготовлення предмета, або на предмет у цілому.

Предмет повинен відповідати медичним вимогам безпеки для здоров'я і життя людини згідно з чинним законодавством України і не повинен чинити шкідливого впливу на навколишнє середовище.

### 3.3. Правила приймання

Приймання предметів здійснюється згідно з вимогами цієї ТС Міноборони, договору про закупівлю, укладеним між замовником та постачальником (виробником), вимог наказу Міністерства оборони України від 19.07.2017 № 375 зі змінами.

### 3.4. Методи контролю за якістю

Контроль за якістю здійснюється відповідно до вимог, визначених у цій ТС Міноборони.

Дозволяється здійснювати перевірку відповідності предметів вимогам цієї ТС Міноборони у випробувальних лабораторіях, акредитованих на технічну компетентність та незалежність, за зіставними методами випробувань, що передбачені у національних або міжнародних стандартах, за умови, що встановлені результати будуть зазначені у визначених цією ТС Міноборони одиницях вимірювань.

### 3.5. Умови транспортування та зберігання

Транспортування предметів здійснюють відповідно до правил перевезення вантажів, що діють на конкретному виді транспорту та забезпечують зберігання від механічних пошкоджень, атмосферних впливів та агресивних середовищ.

Комплекти або предмети 2 зберігають в сухих, чистих, добре вентиляваних складських приміщеннях, захищених від прямого потрапляння сонячних променів та атмосферних впливів, впливу пари, вологи та хімічних речовин при температурі від +5°C до +25°C і відносній вологості повітря від 60% до 65%.

Комплекти або предмети 2 у складських приміщеннях зберігаються на стелажах на відстані не менше ніж 1,0 м від приладів опалення, 0,5 м від електричних ламп і стін, 0,2 м від підлоги. Проходи між стелажми повинні бути не менше ніж 0,5 м.

**Примітка.** За вимогою замовника комплекти або предмети 2 можуть бути розміщені та доставлені до пункту приймання на палетах (ДСТУ EN 15635 п. 8.2.2).

### 3.6. Гарантії постачальника (виробника)

Гарантійний строк експлуатації предметів закупівлі становить один рік. Постачальник (виробник) гарантує відповідність предметів вимогам цієї ТС Міноборони, збереження його основних технічних та якісних характеристик за умови дотримання замовником умов експлуатації, транспортування та зберігання.

Гарантійний строк зберігання комплекту або предмета 2 становить п'ять років від дати виготовлення за умови дотримання вимог транспортування та зберігання.

Додаток 1  
до пункту 3.1.3.

**Зовнішній вигляд комплекту**



**Рисунок Д1.1 – Орієнтовне зображення зовнішнього вигляду предмета 1  
(вид спереду та ззаду)**



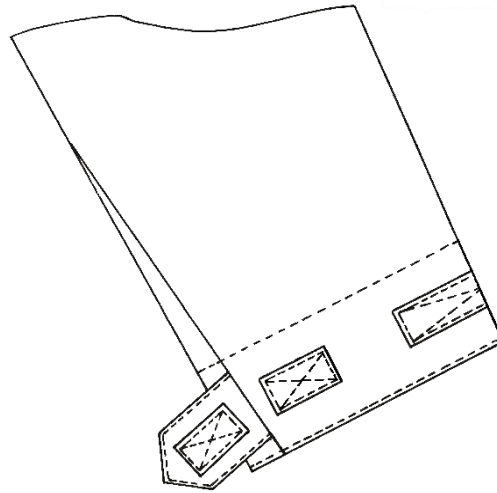

**Рисунок Д1.2** – Орієнтовне зображення зовнішнього вигляду предмета 1 ( вид нижньої частини рукава)

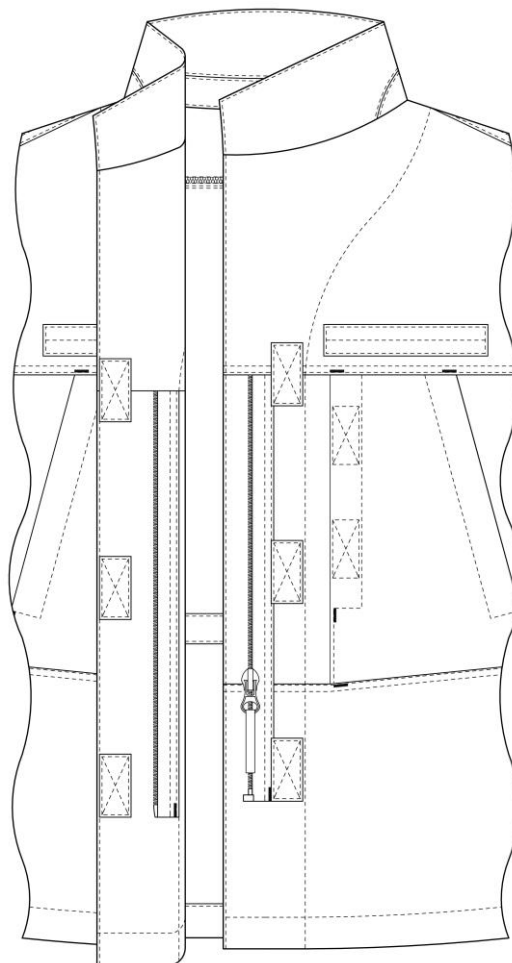

**Рисунок Д1.3** – Орієнтовне зображення зовнішнього вигляду предмета 1 (вид центральної застібки)

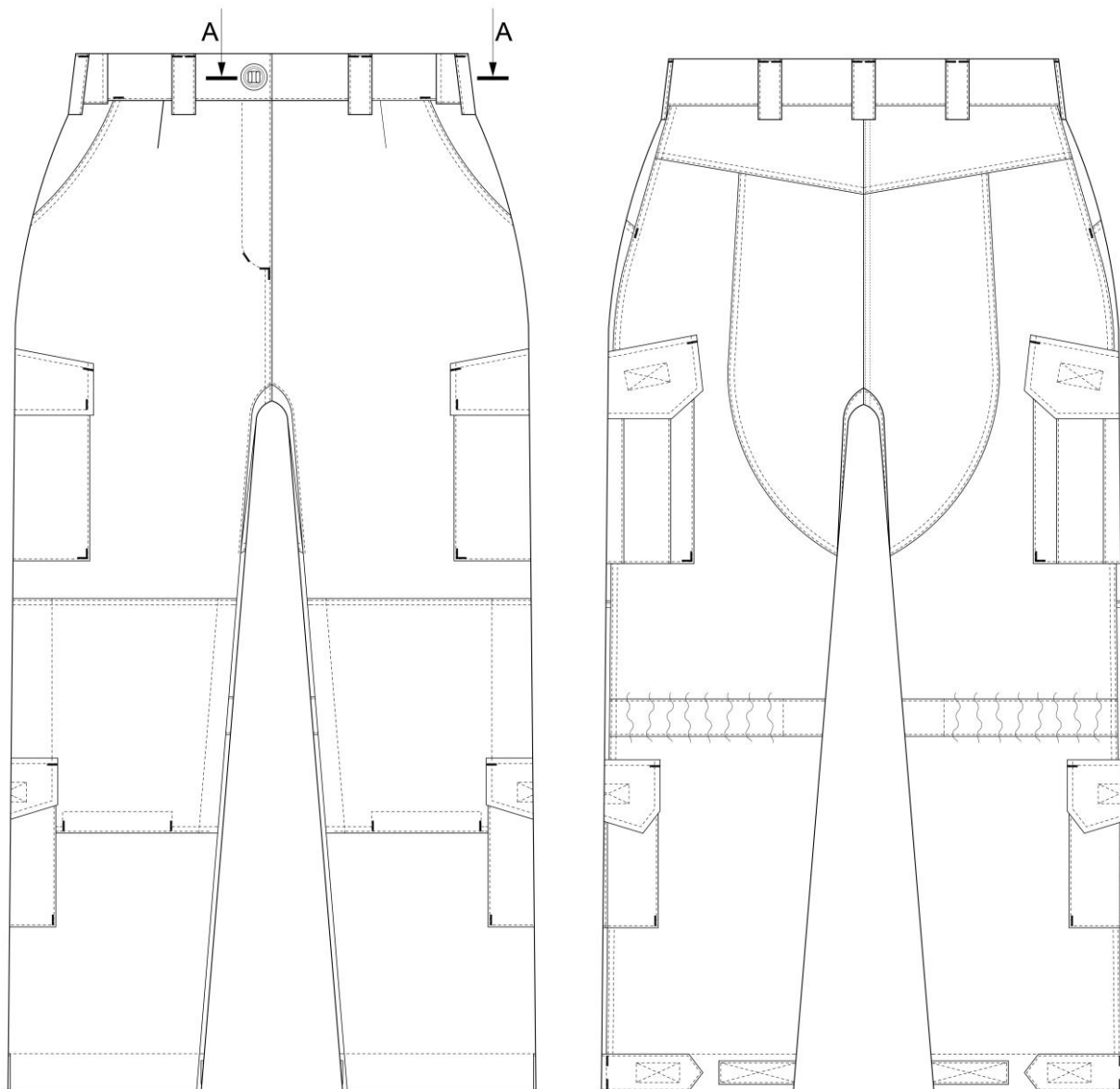

**Рисунок Д1.4** – Орієнтовне зображення зовнішнього вигляду предмета 2  
(вид спереду та ззаду)

## Специфікація деталей комплекту

Таблиця Д2 – Специфікація деталей комплекту

№ п/п	Найменування деталі	Кількість		Умовне позначення
		легал	деталей крою	
<b>Предмет 1</b>				
<b>Деталі з тканини верху</b>				
1	Кокетка спинки	1	1	KV1
2	Центральна частина спинки	1	1	KV2
3	Бокова частина спинки	1	2	KV3
4	Куліска спинки	1	1	KV4
5	Бочок спинки	1	2	KV5
6	Обшивка спинки	1	2	KV6
7	Кокетка пілочки	1	2	KV7
8	Передня частина пілочки права	1	1	KV8
9	Передня частина пілочки ліва	1	1	KV9
10	Кишеня пілочки	1	2	KV10
11	Бочок пілочки	1	2	KV11
12	Нижня частина пілочки	1	2	KV12
13	Підборт кокетки	1	2	KV13
14	Підборт правої пілочки	1	1	KV14
15	Підборт лівої пілочки	1	1	KV15
16	Передня частина верхнього рукава	1	2	KV16
17	Середня частина верхнього рукава	1	2	KV17
18	Задня частина верхнього рукава	1	2	KV18
19	Нижня частина рукава	1	2	KV19
20	Налокітник	1	2	KV20
21	Пата рукава	1	2	KV21
22	Накладка погону	1	1	KV22
23	Внутрішня накладна кишеня	1	1	KV23
24	Комір	1	2	KV24
25	Стійка коміра	1	2	KV25
<b>Деталі з бязі</b>				
1	Підкладка кишені рукава	1	2	KP1
2	Підкладка кишені пілочки права	1	1	KP2
3	Підкладка кишені пілочки ліва	1	1	KP3

## Продовження таблиці Д2

№ п/п	Найменування деталі	Кількість		Умовне позначення
		легал	деталей крою	
<b>Предмет 2</b>				
<b>Деталі з тканини верху</b>				
1	Передня половинка права	1	1	BV1
2	Передня половинка ліва	1	1	BV2
3	Кокетка задньої половинки	1	2	BV3
4	Задня половинка	1	2	BV4
5	Ластовиця (Клин)	1	2	BV5
6	Бічна кишеня (мішковина)	1	2	BV6
7	Посилююча накладка задньої половинки	1	2	BV7
8	Наколінник	1	2	BV8
9	Верхня накладна кишеня	1	2	BV9
10	Обшивка входу в верхню накладну кишеню	1	2	BV10
11	Клапан верхньої накладної кишені	1	4	BV11
12	Відкосок	1	1	BV12
13	Пата низу штанів	1	2	BV13
14	Нижня накладна кишеня	1	2	BV14
15	Обшивка входу в нижню накладну кишеню	1	2	BV15
16	Клапан нижньої накладної кишені	1	4	BV16
17	Хомутик (одна деталь на 7 шт.)	1	1	BV17
18	Куліска задньої половинки	1	2	BV18
19	Права передня половинка поясу	1	2	BV19
20	Ліва передня половинка поясу	1	2	BV20
21	Задня деталь поясу	1	1	BV21
22	Обшивка задньої деталі поясу	1	1	BV22
23	Внутрішня обшивка задньої деталі поясу	1	2	BV23
<b>Деталі з бязі</b>				
1	Обшивка бічної кишені (мішковини)	1	2	BP1

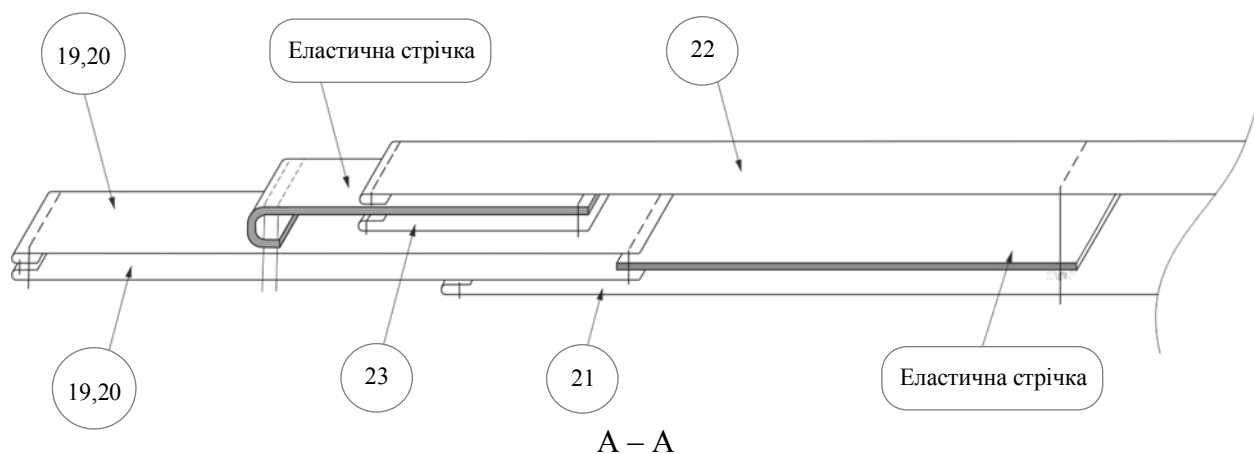

**Рисунок Д2.1** – Переріз поясу “тунельного” типу предмета 2  
(місце розташування перерізу див. рис. Д1.4)



Рисунок Д2.2 – Орієнтовний зовнішній вигляд деталей предмета 1



Рисунок Д2.3 – Орієнтовний зовнішній вигляд деталей предмета 2

**Лінійні виміри комплекту в готовому вигляді**

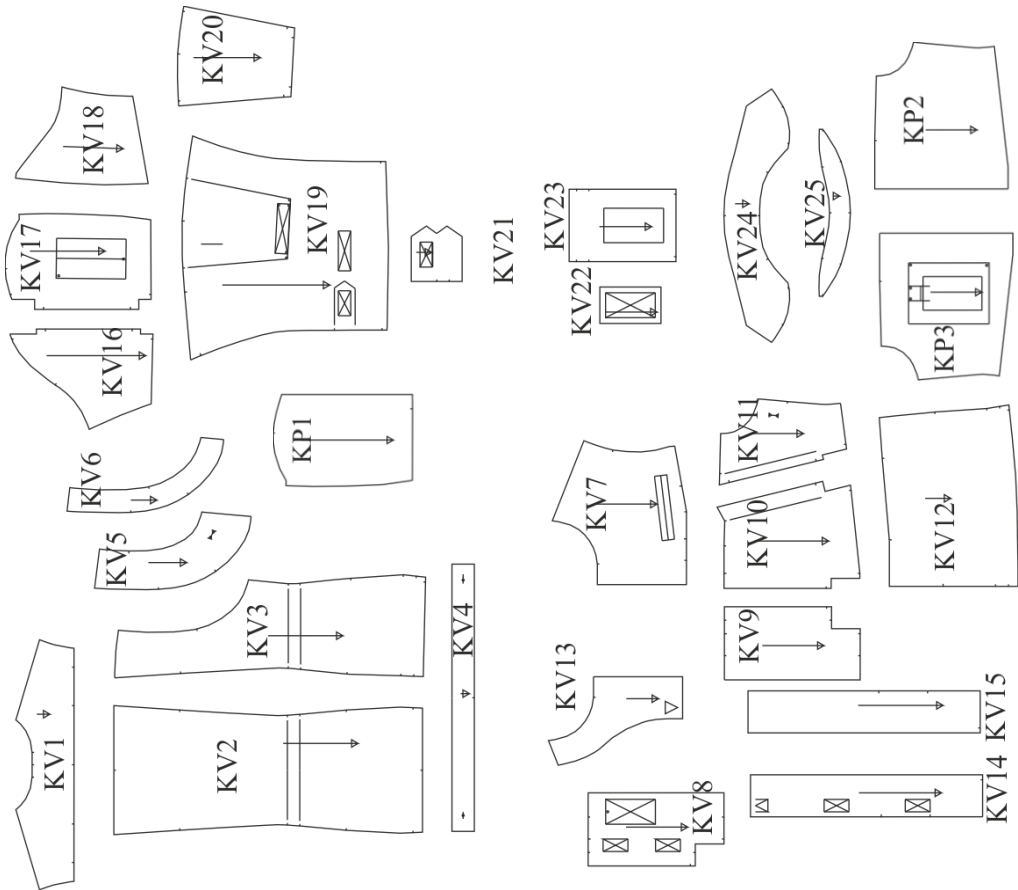

**Рисунок ДЗ.1 – Орієнтовні позначення лінійних вимірів предмета 1  
(вид спереду та ззаду)**

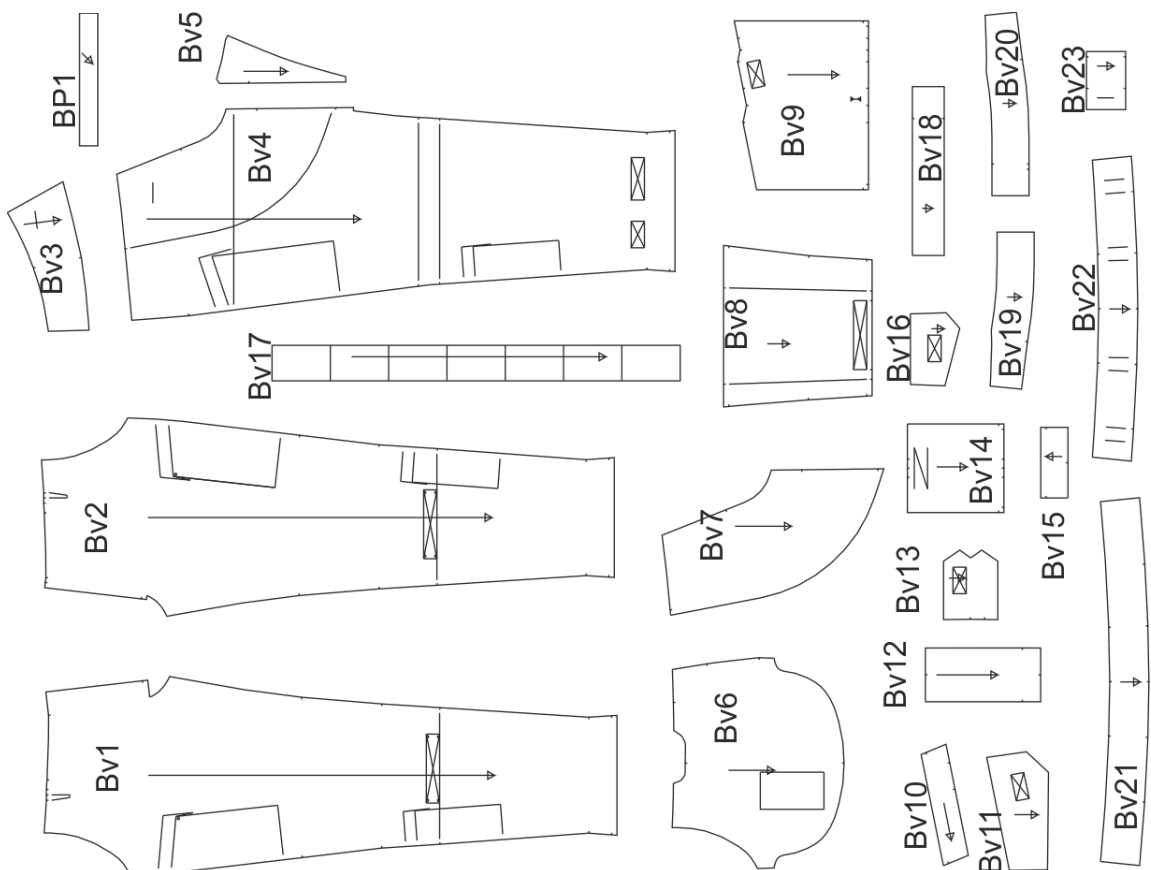
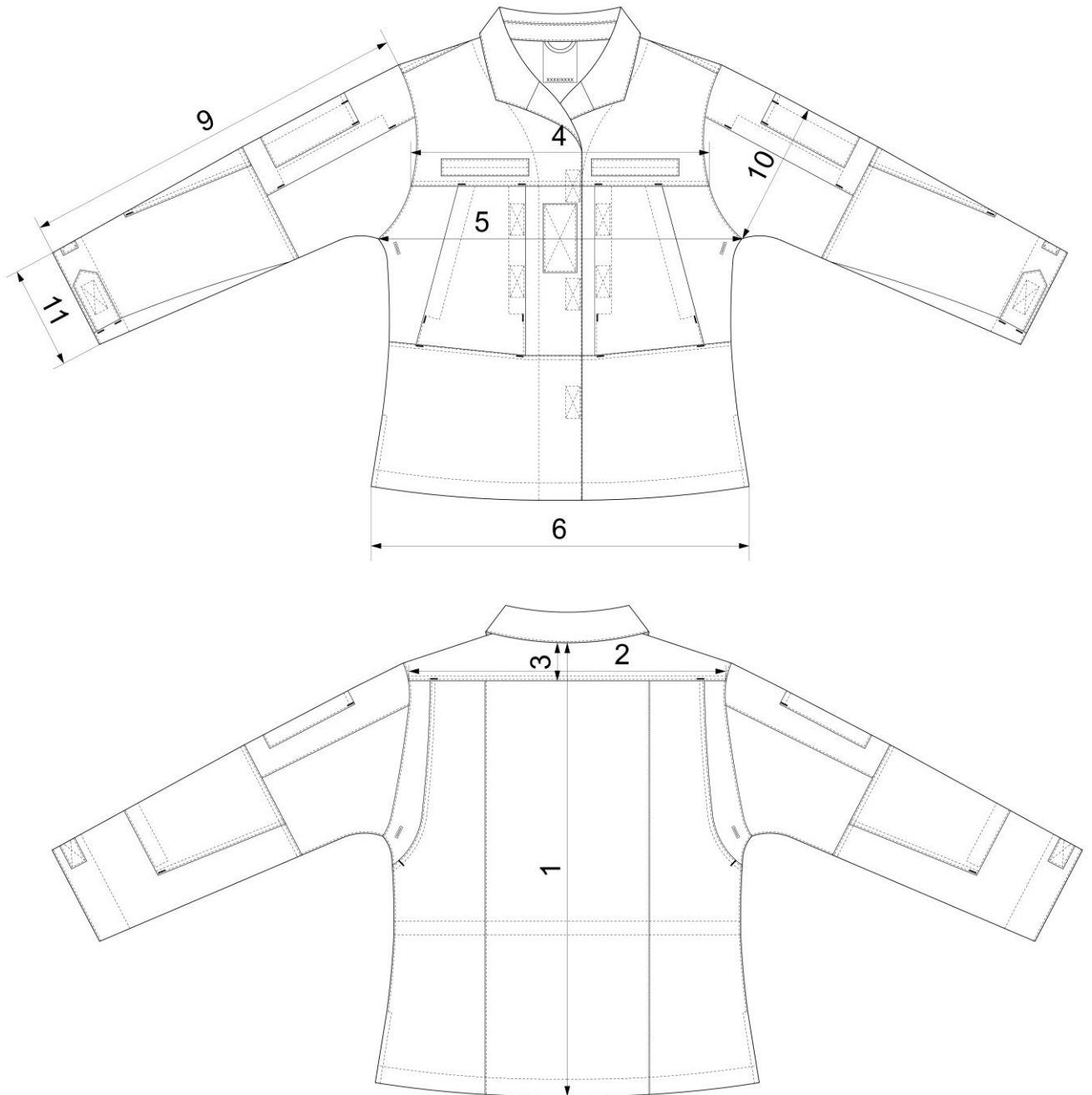
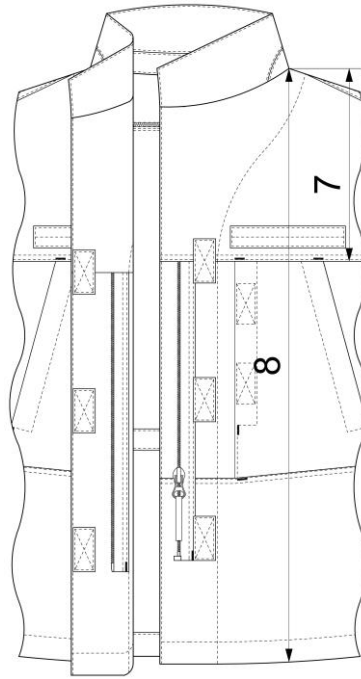

**Рисунок Д3.2** – Орієнтовні позначення лінійних вимірів предмета 1 (вид центральної застібки)

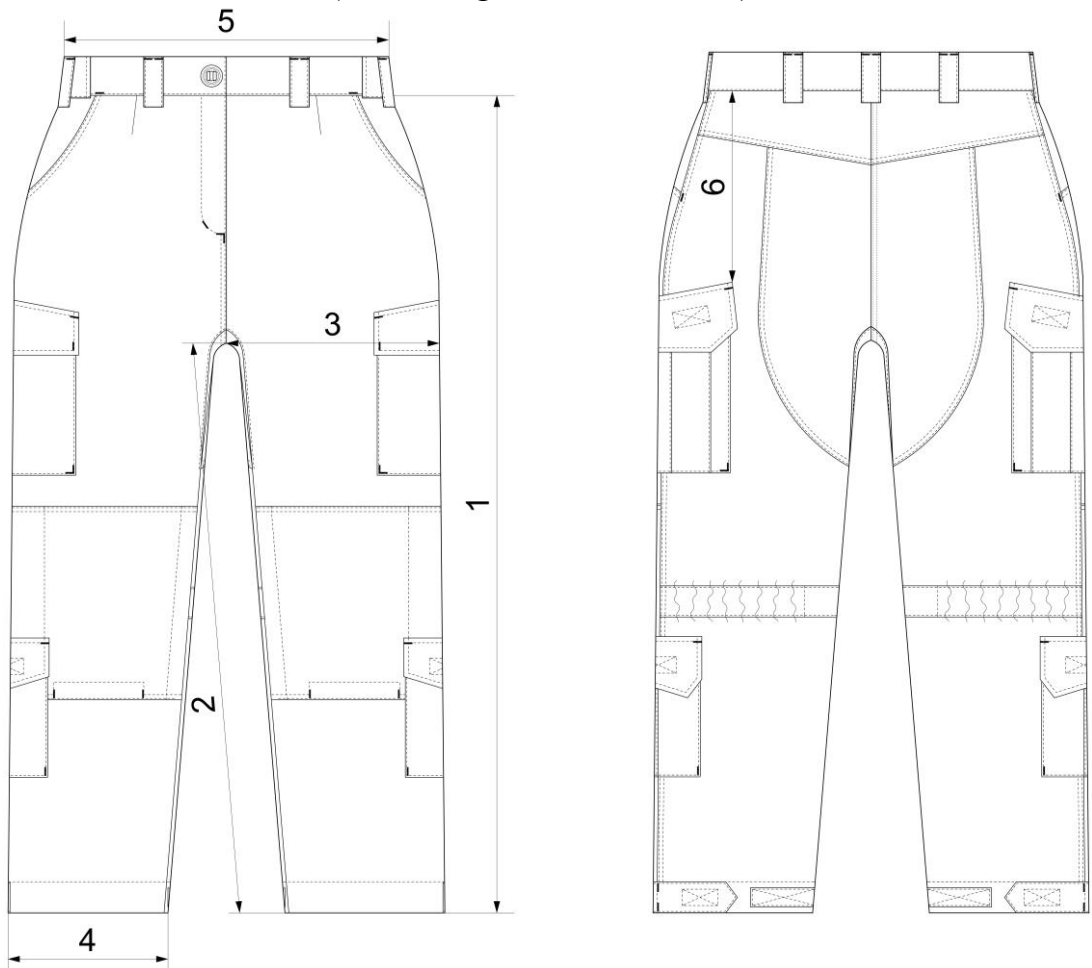

**Рисунок Д3.3** – Орієнтовні позначення лінійних вимірів предмета 2 (вид спереду та ззаду)

Таблиця ДЗ – Виміри комплекту в готовому вигляді

Позначення виміру	Назва виміру	Повноти	Зріст, см	РОЗМІР												Допустиме відхилення, см	
				40	42	44	46	48	50	52	54	56	58	60	62		64
<b>ПРЕДМЕТ 1</b>																	
1	Довжина куртки по середині спинки від шва вшивання коміру до низу, см	2, 3	146	56,0	56,0	56,0	56,0	56,0	56,0	56,0	56,0	56,0	56,0	56,0	56,0	56,0	±1,5
			152	58,0	58,0	58,0	58,0	58,0	58,0	58,0	58,0	58,0	58,0	58,0	58,0	58,0	
			158	60,0	60,0	60,0	60,0	60,0	60,0	60,0	60,0	60,0	60,0	60,0	60,0	60,0	
			164	62,0	62,0	62,0	62,0	62,0	62,0	62,0	62,0	62,0	62,0	62,0	62,0	62,0	
			170	64,0	64,0	64,0	64,0	64,0	64,0	64,0	64,0	64,0	64,0	64,0	64,0	64,0	
			176	66,0	66,0	66,0	66,0	66,0	66,0	66,0	66,0	66,0	66,0	66,0	66,0	66,0	
			182	68,0	68,0	68,0	68,0	68,0	68,0	68,0	68,0	68,0	68,0	68,0	68,0	68,0	
			188	70,0	70,0	70,0	70,0	70,0	70,0	70,0	70,0	70,0	70,0	70,0	70,0	70,0	
2	Ширина спинки по шву пришивання кокетки, см	2, 3	146-188	38,0	39,1	40,2	41,3	42,4	43,5	44,6	45,7	46,8	47,9	49	50,1	51,2	±1,0
3	Довжина кокетки спинки посередині, см	2, 3	146-188	6,0	6,0	6,0	6,0	6,0	6,0	6,0	6,0	6,0	6,0	6,0	6,0	6,0	±0,5
4	Ширина пілочки в найвужчому місці в застігнутому вигляді, см	2, 3	146-188	37,0	38,1	39,2	40,3	41,4	42,5	43,6	44,7	45,8	46,8	47,9	49,0	50,1	±1,0
5	Ширина куртки на рівні глибини пройми в застігнутому вигляді, см	2, 3	146-188	46,0	48,0	50,0	52,0	54,0	56,0	58,0	60,0	62,0	64,0	66,0	68,0	70,0	±1,0
6	Ширина куртки по низу в застігнутому вигляді, см	2	146-188	47,5	49,5	51,5	53,5	55,5	57,5	59,5	61,5	63,5	65,5	67,5	69,5	71,5	±1,0
		3	146-188	49,5	51,5	53,5	55,5	57,5	59,5	61,5	63,5	65,5	67,5	69,5	71,5	73,5	±1,0



## Продовження таблиці ДЗ

Позначення виміру	Назва виміру	Повноти	Зріст, см	РОЗМІР													Допустиме відхилення, см
				40	42	44	46	48	50	52	54	56	58	60	62	64	
7	Довжина кокетки пілочки від найвищої точки плечового шва, см	2, 3	146-188	22,0	22,3	22,6	22,9	23,2	23,5	23,8	24,1	24,4	24,7	25,0	25,3	25,6	±0,5
8	Довжина пілочки від найвищої точки плечового шва та горловини до низу паралельно краю борта, см	2, 3	146	59,5	60,0	60,5	61,0	61,5	62,0	62,5	63,0	63,5	64,0	64,5	65,0	65,5	±1,0
			152	61,5	62,0	62,5	63,0	63,5	64,0	64,5	65,0	65,5	66,0	66,5	67,0	67,5	
			158	63,5	64,0	64,5	65,0	65,5	66,0	66,5	67,0	67,5	68,0	68,5	69,0	69,5	
			164	65,5	66,0	66,5	67,0	67,5	68,0	68,5	69,0	69,5	70,0	70,5	71,0	71,5	
			170	67,5	68,0	68,5	69,0	69,5	70,0	70,5	71,0	71,5	72,0	72,5	73,0	73,5	
			176	69,5	70,0	70,5	71,0	71,5	72,0	72,5	73,0	73,5	74,0	74,5	75,0	75,5	
			182	71,5	72,0	72,5	73,0	73,5	74,0	74,5	75,0	75,5	76,0	76,5	77,0	77,5	
9	Довжина рукава від найвищої точки окату до низу рукава, см	2, 3	146	54,0	54,0	54,0	54,0	54,0	54,0	54,0	54,0	54,0	54,0	54,0	54,0	54,0	±1,5
			152	56,0	56,0	56,0	56,0	56,0	56,0	56,0	56,0	56,0	56,0	56,0	56,0	56,0	
			158	58,0	58,0	58,0	58,0	58,0	58,0	58,0	58,0	58,0	58,0	58,0	58,0	58,0	
			164	60,0	60,0	60,0	60,0	60,0	60,0	60,0	60,0	60,0	60,0	60,0	60,0	60,0	
			170	62,0	62,0	62,0	62,0	62,0	62,0	62,0	62,0	62,0	62,0	62,0	62,0	62,0	
			176	64,0	64,0	64,0	64,0	64,0	64,0	64,0	64,0	64,0	64,0	64,0	64,0	64,0	
			182	66,0	66,0	66,0	66,0	66,0	66,0	66,0	66,0	66,0	66,0	66,0	66,0	66,0	
188	68,0	68,0	68,0	68,0	68,0	68,0	68,0	68,0	68,0	68,0	68,0	68,0	68,0				
10	Ширина рукава на рівні глибини пройми, см	2, 3	146-188	20,1	20,9	21,7	22,4	23,2	24,0	24,8	25,6	26,5	27,3	28,1	28,9	29,7	±0,7
11	Ширина рукава по низу, см	2, 3	146-188	13,7	14,1	14,5	14,9	15,3	15,7	16,1	16,5	16,9	17,3	17,7	18,1	18,5	±0,5

## Продовження таблиці ДЗ

Позначення виміру	Назва виміру	Повноти	Зріст, см	РОЗМІР												Допустиме відхилення, см		
				40	42	44	46	48	50	52	54	56	58	60	62		64	
<b>ПРЕДМЕТ 2</b>																		
1	Довжина по боковому шву від шва пришивання поясу до низу, см	2, 3	146	89,0	89,0	89,0	89,0	89,0	89,0	89,0	89,0	89,0	89,0	89,0	89,0	89,0	±1,5	
			152	93,0	93,0	93,0	93,0	93,0	93,0	93,0	93,0	93,0	93,0	93,0	93,0	93,0		
			158	97,0	97,0	97,0	97,0	97,0	97,0	97,0	97,0	97,0	97,0	97,0	97,0	97,0		97,0
			164	101,0	101,0	101,0	101,0	101,0	101,0	101,0	101,0	101,0	101,0	101,0	101,0	101,0		101,0
			170	105,0	105,0	105,0	105,0	105,0	105,0	105,0	105,0	105,0	105,0	105,0	105,0	105,0		105,0
			176	109,0	109,0	109,0	109,0	109,0	109,0	109,0	109,0	109,0	109,0	109,0	109,0	109,0		109,0
			182	113,0	113,0	113,0	113,0	113,0	113,0	113,0	113,0	113,0	113,0	113,0	113,0	113,0		113,0
			188	117,0	117,0	117,0	117,0	117,0	117,0	117,0	117,0	117,0	117,0	117,0	117,0	117,0		117,0
2	Довжина по кроковому шву, см	2, 3	146	69,0	68,6	68,2	67,8	67,4	67,0	66,6	66,2	65,8	65,4	65,0	64,6	64,2	±1,5	
			152	72,5	72,1	71,7	71,3	70,9	70,5	70,1	69,7	69,3	68,9	68,5	68,1	67,7		
			158	76,0	75,6	75,2	74,8	74,4	74,0	73,6	73,2	72,8	72,4	72,0	71,6	71,2		
			164	79,5	79,1	78,7	78,3	77,9	77,5	77,1	76,7	76,3	75,9	75,5	75,1	74,7		
			170	83,0	82,6	82,2	81,8	81,4	81,0	80,6	80,2	79,8	79,4	79,0	78,6	78,2		
			176	86,5	86,1	85,7	85,3	84,9	84,5	84,1	83,7	83,3	82,9	82,5	82,1	81,7		
			182	90,0	89,6	89,2	88,8	88,4	88,0	87,6	87,2	86,8	86,4	86,0	85,6	85,2		
			188	93,5	93,1	92,7	92,3	91,9	91,5	91,1	90,7	90,3	89,9	89,5	89,1	88,7		
3	Ширина на рівні середнього шва, см	2	146-	29,5	30,6	31,7	32,8	33,9	35,0	36,1	37,2	38,3	39,4	40,5	41,6	±1,0		
		3	188	31,0	32,1	33,2	34,3	35,4	36,5	37,6	38,7	39,8	40,9	42,0	43,1		44,2	
4	Ширина по низу, см	2, 3	146-188	19,2	19,6	20,0	20,4	20,8	21,2	21,6	22,0	22,4	22,8	23,2	23,6	24,0	±0,7	
5	Довжина поясу в застібному вигляді, см	2	146-	30,5	32,5	34,5	36,5	38,5	40,5	42,5	44,5	46,5	48,5	50,5	52,5	54,5	±1,0	
		3	188	32,5	34,5	36,5	38,5	40,5	42,5	44,5	46,5	48,5	50,5	52,5	54,5	56,5	±1,0	
6	Відстань від шва пришивання поясу до заднього кута клапану накладної кишені, см	2, 3	146-188	20,3	20,3	20,3	20,3	20,3	19,3	19,3	19,3	18,4	18,4	18,4	18,4	±0,7		

**Місця розташування закріпок****Предмет 1**

Закріпки довжиною ( $12 \pm 2$ ) мм та шириною ( $1,7 \pm 0,3$ ) мм, виконують на спецмашині та розташовують:

на кокетці спинки горизонтально на швах фігурних складок спинки;

на швах фігурних складок спинки перпендикулярно до строчок, на відстані ( $1,5 \pm 0,5$ ) см від рукавно-бокових швів;

на кокетці пілочки та нижній частині пілочки, горизонтально на швах пришивання кишені;

на кишені середньої частини пілочки на швах з'єднання з передньою частиною пілочки та бочком вертикально по низу входу в кишеню;

на кінцях нашивання застібки–блискавки по низу на пілочках вертикально;

по низу рукавно-бокового шва в місці вшивання пати рукава, вертикально зверху та знизу;

на налокітниках на нижніх кутах бокових швів з обох боків вертикально;

на середній частині верхнього рукава на швах з'єднання з передньою частиною верхнього рукава вертикально по верху та низу входу в кишеню;

по верху швів приєднання текстильних застібок на рукавах для розташування ідентифікаторів, вертикально.

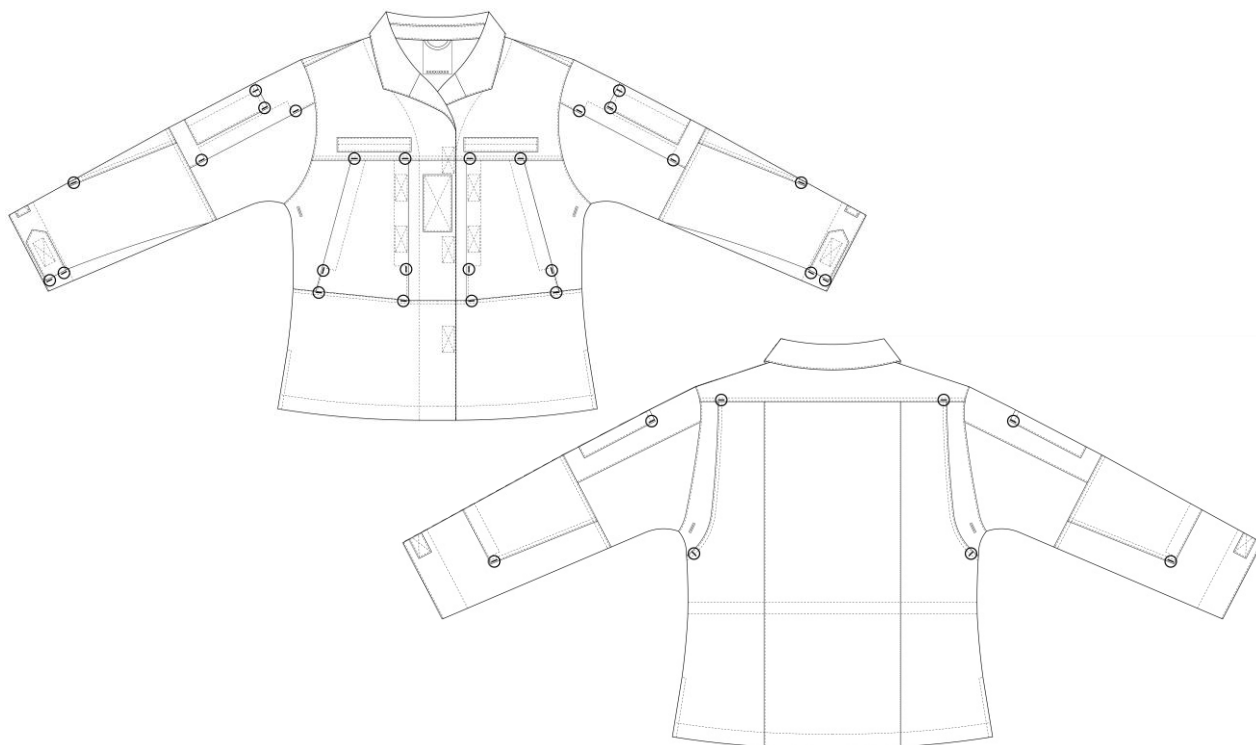

**Рисунок Д4.1** – Місця розташування закріпок предмета 1  
(вид спереду та ззаду)

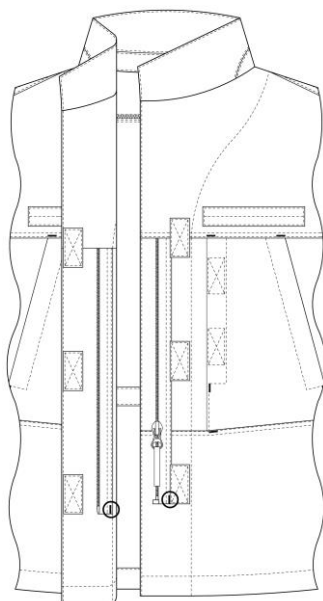

**Рисунок Д4.2** – Місця розташування закріпок предмета 1  
(вид центральної застібки)

## Предмет 2

Закріпки довжиною ( $12 \pm 2$ ) мм та шириною ( $1,7 \pm 0,3$ ) мм, виконують на спецмашині та розташовують:

на вході в боковій кишені, одна горизонтально на рівні оздоблювальної строчки поясу, друга вертикально в нижній частині входу в кишеню по боковому шву;

на швах нашивання верхньої та нижньої накладних кишень по всіх чотирьох кутах вертикально. та на верхній накладній кишені, ще по одній в нижніх кутах горизонтально;

на клапанах верхньої та нижньої накладних кишень на шві нашивання з обох боків горизонтально;

на клапані верхньої накладної кишені вертикально по передній стороні клапана;  
на наколіннику, вертикально на шві пришивання текстильної застібки з обох боків;

по підігнутих краях тасьми кріплення пряжки-гудзика.

на гульфіку одна під нахилом по заокругленій частині строчки, та дві на середньому шві – горизонтально та вертикально;

на внутрішній обшивці задньої деталі поясу наскрізь в місці початку з'єднання з мішковиною кишені;

на хомутиках горизонтально по верхньому краю з обох боків;

в разі, якщо пати не вшиваються у бокові шви: вертикальні, з обох боків оздоблювальної строчки вздовж швів нашивання пат.

Продовження додатку 4

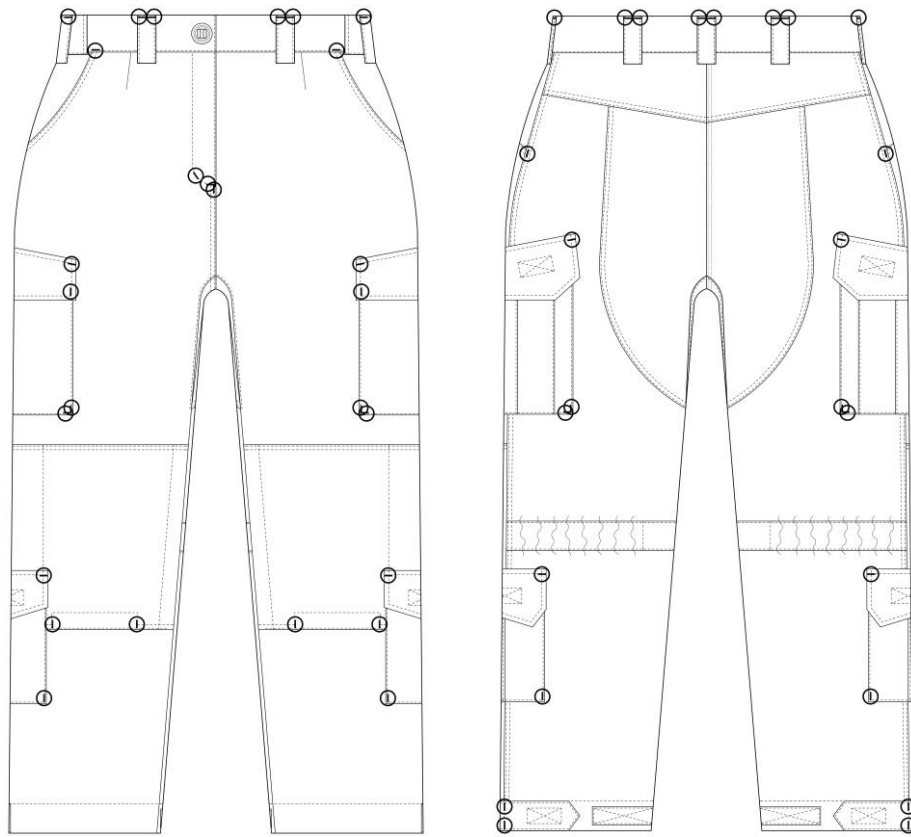

**Рисунок Д4.3** – Місця розташування закріпок предмета 2

**Орієнтовний зовнішній вигляд етикетки тип 1**

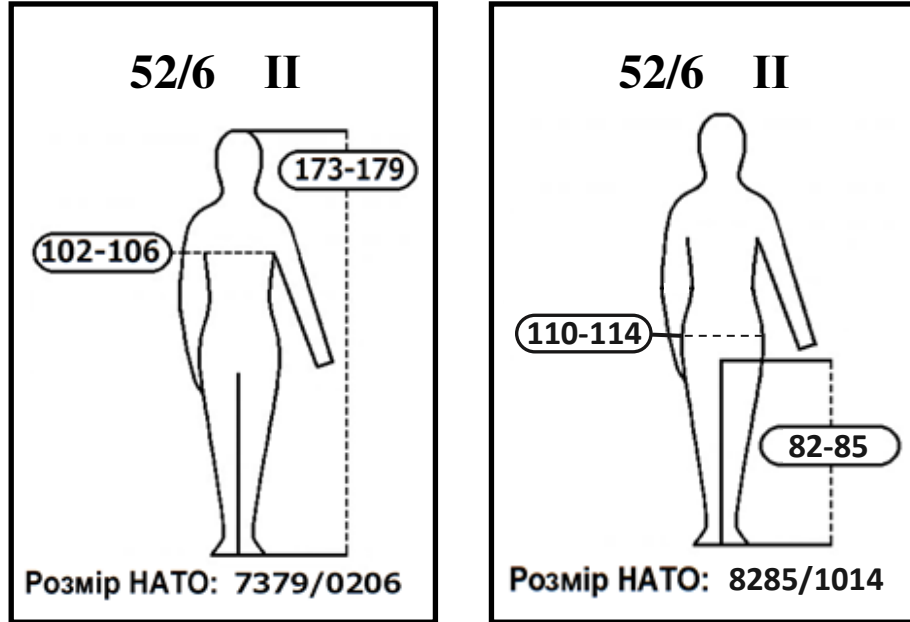

**Рисунок Д5** – Орієнтовний зовнішній вигляд етикетки тип 1

**Позначення розмірів НАТО**

Розміри НАТО для предмета 1 визначаються у відповідності до зросту та обхвату грудей (де 4349/xxxx – позначка інтервалу зросту від 143 см до 149 см, а xxxx/7882 – позначка інтервалу обхвату грудей від 78 до 82 см) та зазначені у таблиці Дб.1.

**Таблиця Дб.1 – Позначення розмірів НАТО для предмета 1**

Обхват грудей, см	Розмір	Зріст, см							
		146	152	158	164	170	176	182	188
	80	4349/7882	4955/7882	5561/7882	6167/7882	6773/7882	7379/7882	7985/7882	8591/7882
	84	4349/8286	4955/8286	5561/8286	6167/8286	6773/8286	7379/8286	7985/8286	8591/8286
	88	4349/8690	4955/8690	5561/8690	6167/8690	6773/8690	7379/8690	7985/8690	8591/8690
	92	4349/9094	4955/9094	5561/9094	6167/9094	6773/9094	7379/9094	7985/9094	8591/9094
	96	4349/9498	4955/9498	5561/9498	6167/9498	6773/9498	7379/9498	7985/9498	8591/9498
	100	4349/9802	4955/9802	5561/9802	6167/9802	6773/9802	7379/9802	7985/9802	8591/9802
	104	4349/0206	4955/0206	5561/0206	6167/0206	6773/0206	7379/0206	7985/0206	8591/0206
	108	4349/0610	4955/0610	5561/0610	6167/0610	6773/0610	7379/0610	7985/0610	8591/0610
	112	4349/1014	4955/1014	5561/1014	6167/1014	6773/1014	7379/1014	7985/1014	8591/1014
	116	4349/1418	4955/1418	5561/1418	6167/1418	6773/1418	7379/1418	7985/1418	8591/1418
	120	4349/1822	4955/1822	5561/1822	6167/1822	6773/1822	7379/1822	7985/1822	8591/1822
	124	4349/2226	4955/2226	5561/2226	6167/2226	6773/2226	7379/2226	7985/2226	8591/2226
	128	4349/2630	4955/2630	5561/2630	6167/2630	6773/2630	7379/2630	7985/2630	8591/2630

## Продовження додатка 6

Розміри НАТО для предмета 2 визначаються у відповідності до довжини внутрішньої частини ноги та обхвату стегон (де 6569/xxxx – позначка інтервалу довжини внутрішньої частини ноги від 65 до 69 см, а xxxx/8690 – позначка інтервалу обхвату стегон від 86 до 90 см) та зазначені у таблиці Д6.2.

Таблиця Д6.2 – Позначення розмірів НАТО для предмета 2

Розмір	Довжина внутрішньої сторони ноги, см							
	Від 65 до 69	від 69 до 72	від 72 до 75	від 75 до 78	від 78 до 82	від 82 до 85	від 85 до 88	Від 88 до 92
88	6569/8690	6972/8690	7275/8690	7578/8690	7882/8690	8285/8690	8588/8690	8892/8690
92	6569/9094	6972/9094	7275/9094	7578/9094	7882/9094	8285/9094	8588/9094	8892/9094
96	6569/9498	6972/9498	7275/9498	7578/9498	7882/9498	8285/9498	8588/9498	8892/9498
100	6569/9802	6972/9802	7275/9802	7578/9802	7882/9802	8285/9802	8588/9802	8892/9802
104	6569/0206	6972/0206	7275/0206	7578/0206	7882/0206	8285/0206	8588/0206	8892/0206
108	6569/0610	6972/0610	7275/0610	7578/0610	7882/0610	8285/0610	8588/0610	8892/0610
112	6569/1014	6972/1014	7275/1014	7578/1014	7882/1014	8285/1014	8588/1014	8892/1014
116	6569/1418	6972/1418	7275/1418	7578/1418	7882/1418	8285/1418	8588/1418	8892/1418
120	6569/1822	6972/1822	7275/1822	7578/1822	7882/1822	8285/1822	8588/1822	8892/1822
124	6569/2226	6972/2226	7275/2226	7578/2226	7882/2226	8285/2226	8588/2226	8892/2226
128	6569/2630	6972/2630	7275/2630	7578/2630	7882/2630	8285/2630	8588/2630	8892/2630
132	6569/3034	6972/3034	7275/3034	7578/3034	7882/3034	8285/3034	8588/3034	8892/3034
136	6569/3438	6972/3438	7275/3438	7578/3438	7882/3438	8285/3438	8588/3438	8892/3438
140	6569/3842	6972/3842	7275/3842	7578/3842	7882/3842	8285/3842	8588/3842	8892/3842



### **Бібліографія**

1. ГОСТ 16218.9-89 “Изделия текстильно-галантерейные. Методы испытаний при растяжении”.

Керівник розробки:

Головний спеціаліст відділу розвитку військової форми одягу управління розвитку речового забезпечення Центрального управління розвитку та супроводження матеріального забезпечення Збройних Сил України

полковник



Віктор ДРИЧИК

Розробники:

Головний спеціаліст відділу розвитку військової форми одягу управління розвитку речового забезпечення Центрального управління розвитку та супроводження матеріального забезпечення Збройних Сил України



Катерина ТАРАСОВА

Головний спеціаліст відділу розвитку військової форми одягу управління розвитку речового забезпечення Центрального управління розвитку та супроводження матеріального забезпечення Збройних Сил України



Ірина ПОКИНТЕЛИЦЯ

Перевірив в частині правильності застосування стандартів:

Начальник відділу стандартизації Центрального управління розвитку та супроводження матеріального забезпечення Збройних Сил України

підполковник

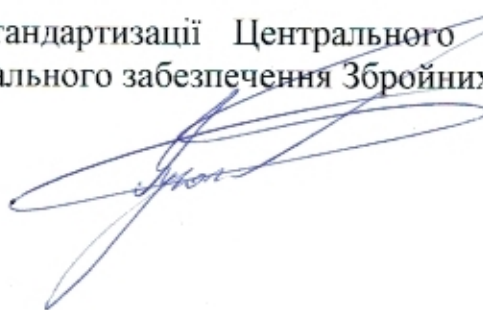

Андрій ЯРОХНО